

# BILDUNGSANGEBOTE FÜR DEN HOLZBAU

**KURSE 2024 | 2025**

Kassel | Olsberg | Online

# INHALT



Bewegen Sie sich durch das Dokument mittels Schaltflächen:

<b>Vorwort</b>	<b>3 →</b>	
<b>Kursübersicht</b>	<b>4 →</b>	
<b>Die Wissenstandorte</b>	<b>10 →</b>	
<b>Unser Selbstverständnis</b>	<b>11 →</b>	
<b>Wissenstandort Kassel</b>	<b>12 →</b>	
<b>Wissenstandort Olsberg</b>	<b>14 →</b>	
<b>Entscheidungshilfen</b>	<b>16 →</b>	
<b>Die Zimmerer-Nationalmannschaft</b>	<b>18 →</b>	
<b>Flexibilität durch Bildungs-Flatrate</b>	<b>22 →</b>	
<b>Aufstiegsqualifizierung</b>	<b>23 →</b>	
<b>Meisterhaft-Initiative</b>	<b>24 →</b>	
<b>Förderungsmöglichkeiten</b>	<b>26 →</b>	
<b>Bildungsprogramm</b>	<b>30 - 73 →</b>	
<b>Veranstaltungsausblick</b>	<b>75 →</b>	
<b>Teilnahmebedingungen</b>	<b>76 →</b>	
<b>Impressum</b>	<b>78 →</b>	

## **Allgemeines Gleichbehandlungsgesetz**

Aus Gründen der Vereinfachung werden in den Lehrgangsbeschreibungen häufig nur die männlichen Zielgruppenvertreter genannt. Selbstverständlich sind alle weiblichen Vertreterinnen einer Personengruppe genauso angesprochen.

# VORWORT

Liebe Leser, Fortbildungsinteressierte,  
Personalentwickler und Betriebe,

wir freuen uns, Ihnen die neue Auflage des Bildungsprogramms des Bundesbildungszentrums des Zimmerer- und Ausbaugewerbes gGmbH, Holzbau Deutschland - Verband Hessischer Zimmermeister e.V., und dem Zimmererverband Westfalen präsentieren zu dürfen.

Dieses Bildungsprogramm ist das Ergebnis einer engagierten Zusammenarbeit zwischen den genannten Organisationen und stellt eine vorbildliche Initiative dar, um die Fort-, Aus- und Weiterbildung im Bereich des Holzbaus gemeinsam weiter zu fördern und im mitteldeutschen Raum enger zu vernetzen. Es ist ein wichtiger Schritt, um den zukünftigen Fachkräften in der Zimmerer- und Holzbaubranche eine fundierte Aus- und Weiterbildung über die eigene Institution hinaus zu ermöglichen.

Das gesamte Bildungsprogramm bietet eine breite Palette an praxisorientierten Schulungen, Seminaren und Workshops, die auf die Bedürfnisse der Zimmerer-Betriebe, Auszubildenden, Gesellen und Meister zugeschnitten sind. Es werden sowohl theoretische als auch praktische Inhalte vermittelt, um ein ganzheitliches Portfolio zu gewährleisten. Dabei werden modernste Lehrmethoden und Technologien eingesetzt, um den Lernprozess effektiv und zeitgemäß zu gestalten.

Die enge Zusammenarbeit mit erfahrenen Fachleuten aus der Branche ermöglicht es den Teilnehmerinnen und Teilnehmern, von deren umfangreichem Wissen und Erfahrungsschatz zu profitieren. Durch den Austausch von Best Practices und die Diskussion aktueller Herausforderungen werden praxisnahe Seminare angeboten, die den eigenen Anforderungen und denen des Arbeitsmarktes gerecht werden.

Wir sind stolz darauf, dass die Angebote dieses Bildungsprogramms einen wichtigen Beitrag zur Förderung des Holzbaus leisten und die Qualität der Aus-, Fort- und Weiterbildung in der Zimmerer- und Holzbaubranche weiter steigern. Es ist ein Zeichen für den gemeinsamen Einsatz und das Engagement der beteiligten Organisationen, die sich für eine zukunftsorientierte Bildung einsetzen.

Wir wünschen allen Teilnehmern viel Erfolg und Freude bei der Teilnahme an den Seminaren, Workshops und Kursen des Bildungsprogramms. Möge es dazu beitragen, die Fachkräfte von morgen (weiter) zu entwickeln und den Holzbau als nachhaltige und innovative Bautechnik stetig voranzubringen.



HERZLICHST,

**Alexander Hohbein**  
Geschäftsführer  
Zimmerer Hessen

**Helmhard Neuenhagen**  
Geschäftsführer  
Bundesbildungszentrum

**Matthias Eisfeld**  
Geschäftsführer  
Zimmerer Westfalen

# KURSÜBERSICHT

 **Bewegen Sie sich durch das Dokument mittels Schaltflächen:**

<b>HÖHERE BERUFSBILDUNG</b>	<b>Kosten</b>	<b>Seite</b>
Zimmermeister HOLZBAU DEUTSCHLAND anerkannt	Teile I+II: 9.300 €, Teil III: 1.750 €, Teil IV: 850 €, Prüfung I-IV: 820 €	30 → 
Zimmermeister / Techniker – Vertiefung Holzbau	Teile I+II: 9.300 €, Teil III: 1.750 €, Teil IV: 850 €, Prüfung I-IV: 820 €	31 →
Zusatzqualifikation zum Zimmermeister für Architekten, Bau-Techniker, Bau-Ingenieure (ATI) Teil I der Meisterprüfung	3.650 €, Prüfung: 420 €	32 →
Zimmermeister für Handwerksmeister verwandter Gewerke	6.100 €, Prüfung: 730 €	33 →
Dachdeckermeister für Zimmermeister	zzt. 7.400 €, Prüfung: 730 € + 250 € Materialkosten Arbeitsprobe	34 →
Dachdeckermeister für Dachdeckergesellen	Teile I+II Grundkurs: 3.350 €, Teil I+II Aufbaukurs: 4.950 €, Teil III: 1.750 €, Teil IV: 850 €, Prüfung I-IV: 820 € + 250 € Materialkosten Arbeitsprobe	35 →
Gebäudeenergieberater HWK oder dena	Grundlagen: 1.950 €, Vertiefung: 950 €, Prüfung HWK: 340 €, Prüfung hausintern: 110 €	36 →
Geprüfte*r Restaurator*in im Handwerk (Zimmererhandwerk) – Master Professional für Restaurierung im Handwerk (Zimmererhandwerk)	6.750 €, Prüfung HWK: 450 €	37 →
Zukunftswerkstatt Handwerk	350 € / Monat zzgl. MwSt.	38 →
Jungmeister-Praxis-Programm – schneller Akzeptanz und Autorität entwickeln	350 € / Monat zzgl. MwSt.	39 →
Bauleiter im Holzbau	1.150 € zzgl. MwSt. (1.400 € zzgl. MwSt. für Nichtinnungsmitglieder)	40 →
Workshop: Nachhaltige Unternehmensentwicklung Holzbau	750 € zzgl. MwSt. / Betrieb	41 →

<b>TECHNIK</b>	<b>Kosten</b>	<b>Seite</b>
Holzschutz in Theorie und Praxis	Seminarblock 1: 175 € Seminarblock 2: 275 €	42 →
Holzrahmenbau für Ausbilder und Berufsschullehrer	535 €	43 →
Fahrausweis für Flurförderzeuge (Stapler)	295 €	44 →
Lehrgang zum Erwerb der Sachkunde für Abbruch-, Sanierungs- oder Instandhaltungsarbeiten mit Asbest (ASI)	645 €	45 →
Fortbildungslehrgang ASI-Arbeiten zum Erhalt der Sachkunde	275 €	46 →
Fachkraft Abbundtechnik (Hundegger EKP oder Cambium)	575 € (bei Kombination mit "Maschinenführer": 945 €)	47 →
Maschinenführer Abbundmaschinen (Hundegger EKP oder Cambium)	695 €	48 →
Fachbetrieb Dämmtechnik, Holzbau, Ausbau & Modernisierung	Abrechnung über Fördergesellschaft Holzbau und Ausbau mbH	49 →
Fachkraft Dämmtechnik, Holzbau, Ausbau & Modernisierung	Abrechnung über Fördergesellschaft Holzbau und Ausbau mbH	50 →
Metallarbeiten am Dach für Zimmerer	745 €	51 →
Lehrgangsreihe Arbeitsvorbereitung	Seminarblock 1 ist kostenfrei	52 →
Fachkunde Absturzprävention	390 € zzgl. MwSt. für 1 Person 740 € zzgl. MwSt. für 2 Personen 1.100 € zzgl. MwSt. für 3 Personen	53 →

maßgebend sind die Lehrgangsgebühren zum Zeitpunkt des Lehrgangsbeginns

PSAgA-Schulung mit Rettungsübungen	210 € zzgl. MwSt. für 1 Person, ab 390 € zzgl. MwSt. für mehrere Personen	54 →
Drohnenführerschein	ab 300 € zzgl. MwSt.	55 →
Online-Stammtisch Arbeitssicherheit	keine	56 →

## UNTERNEHMENSFÜHRUNG

	Kosten	Seite
Baustellen- und Werkstattorganisation	220 € zzgl. MwSt.	57 →
Führungsverantwortung tragen – Motivation bewirken	220 € zzgl. MwSt.	58 →
Praxisworkshop: Arbeitssicherheit im Zimmererbetrieb	325 € zzgl. MwSt.	59 →
Kommunikation und Teamarbeit	220 € zzgl. MwSt.	60 →
Social Media und Social Recruiting	250 € zzgl. MwSt.	61 →
Fertigungsprozesse optimieren – Verschwendung minimieren	325 € zzgl. MwSt.	62 →
Zeitdatenermittlung und Personalentlohnung	320 € zzgl. MwSt.	63 →
Quick-Check im Holzbau	90 € zzgl. MwSt.	64 →
Controlling im Holzbau	130 € inkl. MwSt.	65 →

## EDV / DIGITALISIERUNG

	Kosten	Seite
KI im Handwerk	220 € zzgl. MwSt.	66 →
Holzbau AV-Praxis – vom 3D Laserscan zur fertigen CAD Konstruktion	280 € zzgl. MwSt.	67 →
cadwork – Einführungsschulung mit anschließender Probe-Installation	600 € zzgl. MwSt.	68 →
cadwork – Grundlagen der Planausgaben	300 € zzgl. MwSt.	69 →
Dietrich's Abbundprogramm – Basisschulung Einsteiger	470 € zzgl. MwSt.	70 →
Dietrich's Abbundprogramm – Aufbauschulung DICAM	265 € zzgl. MwSt.	71 →
SEMA – Grundlagenkurs Holzbau	550 €	72 →
S+S Abbundprogramm – Aufbaukurs	275 €	73 →

maßgebend sind die Lehrgangsgebühren zum Zeitpunkt des Lehrgangsbeginns



Der Standort Olsberg hat sein Weiterbildungskonzept geändert und kündigt seine Kurs- und Veranstaltungsangebote kurzfristig an und bietet diese überwiegend hybrid an. Über die Website erfahren Sie daher welche Kurse aktuell durchgeführt werden.  
[www.zimmerer-westfalen.de](http://www.zimmerer-westfalen.de) / [www.zentrum-holz.de](http://www.zentrum-holz.de)

### VERANSTALTUNGSORTE:

■ Kassel ■ Olsberg ■ Online

### Gruppenseminare / Einzelschulungen für Organisationen / Betriebe / Innungen

Wir schulen Ihre Mitarbeiter kompetent und individuell! Unsere maßgeschneiderten Firmenseminare können bei Ihnen im Betrieb oder in den Schulungszentren der Veranstalter in Kassel, Olsberg oder Dresden ganz nach Ihren Wünschen und Bedürfnissen stattfinden. Themen, Kosten, Termine nach Vereinbarung.

# KALENDARISCHE KURSÜBERSICHT



## FEBRUAR 2024

05.02.24 – 31.01.25	S.30 →	05.02.24 – 22.02.24	S.30 →	05.02.24 – 31.01.25	S.31 →
Zimmermeister (Teile I - IV) HOLZBAU DEUTSCHLAND anerkannt		Zimmermeister (Teil IV) HOLZBAU DEUTSCHLAND anerkannt		Zimmermeister / Techniker (Meisterausbildung Teile I - IV)	
02.2024 – 01.2025	S.33 →	05.02. – 31.05.2024	S.34 →	05.02. – 01.03.2024	S.36 →
Zimmermeister / Techniker (Technikerausbildung)		Dachdeckermeister für Zimmermeister		Gebäudeenergieberater HWK oder dena (Basismodul)	
05.02. – 07.06.2024	S.37 →	08. – 09.02.2024	S.53 →	09.02.24 – 31.01.25	S.38 →
Geprüfte*r Restaurator*in im Handwerk (Zimmererhandwerk)		Fachkunde Absturzprävention		Zukunftswerkstatt Handwerk	
10.02.2024	S.73 →	23.02.2024	S.56 →	23.02.2024	S.64 →
S+S Abbundprogramm Aufbaukurs		Online-Stammtisch Arbeitssicherheit		Controlling im Holzbau	

## MÄRZ 2024

04.03. – 26.04.2024	S.30 →	13.08. – 27.09.2024	S.32 →	04.03. – 15.03.2024	S.36 →
Zimmermeister (Teil III) HOLZBAU DEUTSCHLAND anerkannt		Zusatzqualifikation zum Zimmermeister für ATI (Teil I der Meisterprüfung)		Gebäudeenergieberater HWK oder dena (Vertiefung)	
14.03. – 16.03.2024	S.52 →	24.03.2024	S.57 →	26.03.2024	S.60 →
Metallarbeiten am Dach für Zimmerer		Baustellen- und Werkstatt- organisation		Kommunikation und Teamarbeit	
19.03.2024	S.66 →				
KI im Handwerk					

## APRIL 2024

02.04. – 05.04.2024	S.43 →	12.04.2024 in Kassel	S.54 →	26.04.2024 in Fulda	S.54 →
Holzrahmenbau für Ausbilder und Berufsschullehrer		PSAgA-Schulung mit Rettungsübungen		PSAgA-Schulung mit Rettungsübungen	
16. – 17.04.2024	S.68 →	23.04.2024	S.69 →	25. – 26.01.2024	S.70 →
cadwork - Einführungsschulung mit anschließender Probe-Installation		cadwork Grundlagen der Planausgaben		Dietrich's Abbundprogramm Basisschulung Einsteiger	
21.03.2024	S.71 →				
Dietrich's Abbundprogramm Aufbauschulung DICAM					



**! Bewegen Sie sich durch das Dokument mittels Schaltflächen:**



## MAI / JUNI / JULI 2024

06.05.24 – 31.01.25	S.30 →	06.06.2024	S.61 →	10. – 11.06.2024	S.45 →
Zimmermeister (Teil I + II) HOLZBAU DEUTSCHLAND anerkannt		Social Media und Social Recruiting		Lehrgang zum Erwerb der Sachkunde für Abbruch-, Sanierungs- oder In- standhaltungsarbeiten mit Asbest (ASI)	
27.06.2024	S.46 →	03.07.2024	S.62 →		
Fortbildungslehrgang ASI-Arbeiten		Fertigungsprozesse optimieren – Verschwendung minimieren			

## AUGUST / SEPTEMBER 2024

28.08.2024	S.63 →	09. 2024 (auf Anfrage)	S.42 →
Zeitdatenermittlung und Personal- entlohnung		Holzschutz in Theorie und Praxis	

## OKTOBER 2024

10. – 11.10.2024	S.53 →	18.10.2024 in Kassel	S.54 →	28.10. – 02.11.2024	S.40 →
Fachkunde Absturzprävention		PSAgA-Schulung mit Rettungsübungen		Bauleiter im Holzbau	

## NOVEMBER 2024

04.11.24 – 11.04.25	S.33 →	04.11.24 – 31.01.25	S.35 →	14.11. – 15.11.2024	S.41 →
Zimmermeister für Handwerksmeister verwandter Gewerke		Dachdeckermeister (Teile I +II: Grund- kurs) für Dachdeckergesellen		Workshop: Nachhaltige Unter- nehmensentwicklung Holzbau	
22.11.2024 in Fulda	S.54 →				
PSAgA-Schulung mit Rettungsübungen					



Der Standort Olsberg hat sein Weiterbildungskonzept geändert und kündigt seine Kurs- und Veranstaltungsangebote kurzfristig an und bietet diese überwiegend hybrid an. Über die Website erfahren Sie daher welche Kurse aktuell durchgeführt werden.

[www.zimmerer-westfalen.de](http://www.zimmerer-westfalen.de) / [www.zentrum-holz.de](http://www.zentrum-holz.de)

### VERANSTALTUNGSORTE:

■ Kassel ■ Olsberg ■ Online

### Gruppenseminare / Einzelschulungen für Organisationen / Betriebe / Innungen

Wir schulen Ihre Mitarbeiter kompetent und individuell! Unsere maßgeschneiderten Firmenseminare können bei Ihnen im Betrieb oder in den Schulungszentren der Veranstalter in Kassel, Olsberg oder Dresden ganz nach Ihren Wünschen und Bedürfnissen stattfinden. Themen, Kosten, Termine nach Vereinbarung.

# KALENDARISCHE KURSÜBERSICHT



## DEZEMBER 2024

09. – 10.12.2024	S.45 →	05.12.2024	S.46 →
Lehrgang zum Erwerb der Sachkunde für Abbruch-, Sanierungs- oder Instandhaltungsarbeiten mit Asbest (ASI)		Fortbildungslehrgang ASI-Arbeiten	

## FEBRUAR 2025

03.02.25 – 30.01.26	S.30 →	03.02.25 – 20.02.25	S.30 →	03.02.24 – 30.01.26	S.31 →
Zimmermeister (Teile I - IV) HOLZBAU DEUTSCHLAND anerkannt		Zimmermeister (Teil IV) HOLZBAU DEUTSCHLAND anerkannt		Zimmermeister / Techniker (Meisterausbildung Teile I - IV)	
02.2025 – 01.2026	S.33 →	03.02. – 30.05.2025	S.34 →	03.02. – 20.02.2025	S.35 →
Zimmermeister / Techniker (Technikerausbildung)		Dachdeckermeister für Zimmermeister		Dachdeckermeister (Teil IV) für Dachdeckergesellen	
03.02. – 28.02.2025	S.36 →	03.02. – 06.06.2025	S.37 →	08.02.2025	S.73 →
Gebäudeenergieberater HWK oder dena (Basismodul)		Geprüfte*r Restaurator*in im Handwerk (Zimmererhandwerk)		S+S Abbundprogramm Aufbaukurs	

## MÄRZ 2025

03.03. – 25.04.2025	S.30 →	03.03. – 25.04.2025	S.35 →	03.03. – 14.03.2025	S.36 →
Zimmermeister (Teil III) HOLZBAU DEUTSCHLAND anerkannt		Dachdeckermeister (Teil III) für Dachdeckergesellen		Gebäudeenergieberater HWK oder dena (Vertiefung)	
13.03. – 15.03.2025	S.51 →	20. – 21.03.2025	S.70 →	27.03.2025	S.71 →
Metallarbeiten am Dach für Zimmerer		Dietrich's Abbundprogramm Basisschulung Einsteiger		Dietrich's Abbundprogramm Aufbauschulung DICAM	

## APRIL 2025

15. – 16.04.2025	S.68 →	22.04. – 25.04.2025	S.43 →	22.04.2025	S.69 →
cadwork - Einführungsschulung mit anschließender Probe-Installation		Holzrahmenbau für Ausbilder und Berufsschullehrer		cadwork Grundlagen der Planausgaben	

## MAI / JUNI 2025

05.05.24 – 30.01.26	S.30 →	05.06.2025	S.46 →
Zimmermeister (Teil I + II) HOLZBAU DEUTSCHLAND anerkannt		Fortbildungslehrgang ASI-Arbeiten	

## AUGUST / SEPTEMBER 2025

08.2025 – 06.2026	S.31 →	12.08. – 26.09.2025	S.32 →	09.2025 (auf Anfrage)	S.42 →
Zimmermeister / Techniker (Technikerausbildung)		Zusatzqualifikation zum Zimmermeister für ATI (Teil I der Meisterprüfung)		Holzschutz in Theorie und Praxis	





**!** Bewegen Sie sich durch das Dokument mittels Schaltflächen:



**OKTOBER / NOVEMBER / DEZEMBER 2025**

06.10.25 – 06.02.26	S.35 →	03.11.25 – 16.04.26	S.33 →	11.12.2025	S.46 →
Dachdeckermeister (Teile I +II: Aufbaukurs) für Dachdeckergesellen		Zimmermeister für Handwerksmeister verwandter Gewerke		Fortbildungslehrgang ASI-Arbeiten	

**WEITERE TERMINE**

Jederzeit möglich	S.39 →	Auf Anfrage	S.44 →	Auf Anfrage	S.45 →
Jungmeister-Praxis-Programm		Fahrausweis für Flurförderzeuge (Stapler)		Lehrgang zum Erwerb der Sachkunde für Abbruch-, Sanierungs- oder Instandhaltungsarbeiten mit Asbest (ASI)	
Auf Anfrage	S.46 →	Auf Anfrage	S.47 →	Auf Anfrage	S.48 →
Fortbildungslehrgang ASI-Arbeiten		Fachkraft Abbundtechnik Hundegger EKP oder Cambium		Maschinenführer Abbundmaschinen Hundegger EKP oder Cambium	
Auf Anfrage	S.49 →	Auf Anfrage	S.50 →	Auf Anfrage	S.51 →
Fachbetrieb Dämmtechnik, Holzbau, Ausbau & Modernisierung		Fachkraft Dämmtechnik, Holzbau, Ausbau & Modernisierung		Metallarbeiten am Dach für Zimmerer	
Auf Anfrage	S.52 →	Auf Anfrage	S.55 →	Auf Anfrage	S.58 →
Lehrgangreihe Arbeitsvorbereitung		Drohnenführerschein		Führungsverantwortung tragen – Motivation bewirken	
Auf Anfrage	S.58 →	Auf Anfrage	S.59 →	Auf Anfrage	S.65 →
Führungsverantwortung tragen – Motivation bewirken		Praxisworkshop: Gefährdungsbeurteilungen und Arbeitssicherheit		Quick-Check im Holzbau	
Auf Anfrage	S.67 →	Auf Anfrage	S.72 →		
Holzbau AV-Praxis – vom 3D Laser-scan zur fertigen CAD Konstruktion		SEMA Grundlagenkurs Holzbau			

**!** Der Standort Olsberg hat sein Weiterbildungskonzept geändert und kündigt seine Kurs- und Veranstaltungsangebote kurzfristig an und bietet diese überwiegend hybrid an. Über die Website erfahren Sie daher welche Kurse aktuell durchgeführt werden.  
[www.zimmerer-westfalen.de](http://www.zimmerer-westfalen.de) / [www.zentrum-holz.de](http://www.zentrum-holz.de)



**VERANSTALTUNGSORTE:**  
■ Kassel ■ Olsberg ■ Online

**Gruppenseminare / Einzelschulungen für Organisationen / Betriebe / Innungen**  
 Wir schulen Ihre Mitarbeiter kompetent und individuell! Unsere maßgeschneiderten Firmenseminare können bei Ihnen im Betrieb oder in den Schulungszentren der Veranstalter in Kassel, Olsberg oder Dresden ganz nach Ihren Wünschen und Bedürfnissen stattfinden. Themen, Kosten, Termine nach Vereinbarung.

# DIE WISSENS- STANDORTE

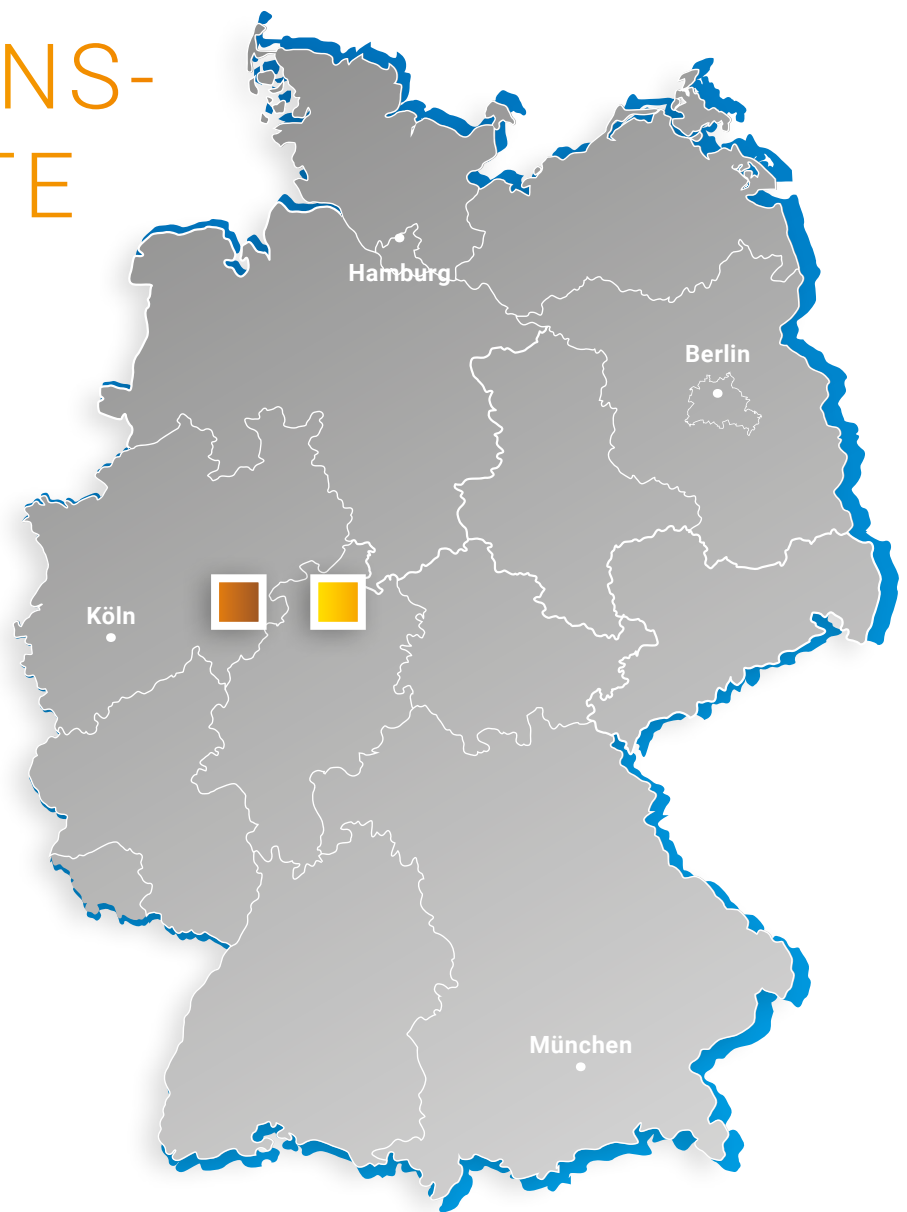

## ONLINE

Online-Seminare werden von  
beiden Standorten bereitgestellt

## KASSEL

**Bundesbildungszentrum des Zimmerer- und Ausbaugewerbes gGmbH**  
Werner-Heisenberg-Straße 4  
34123 Kassel



**Holzbau Deutschland - Verband Hessischer Zimmermeister e. V.**  
Werner-Heisenberg-Straße 4  
34123 Kassel



## OLSBERG

**Innungsverband des Zimmerer- und Holzbaugewerbes Westfalen**  
Carlsaestr. 91a  
59939 Olsberg



# UNSER SELBSTVERSTÄNDNIS

„Unsere Leidenschaft führt uns weiter  
Nicht unser Leiden!“

## ERFOLGREICHES HANDELN HEISST:

Bildung und Lernen  
lebenslang!

sich dem Unbekannten  
zu stellen!

Veränderungen  
riskieren!

solide Vernetzungen  
finden und pflegen!



...auf dieser Basis bieten wir unsere Lehrgänge für Sie an und möchten Sie zur Kommunikation mit uns motivieren. Dies bedeutet bei uns nicht nur reine Informationsübermittlung, sondern Gedankenaustausch, Wissen teilen, Zuhören und andere Meinungen und Lösungswege aufzunehmen.

Bildung selbst in die Hand zu nehmen bedeutet, Verantwortung für eine sinnerfüllte und erfolgreiche Zukunft zu tragen. Dabei sind Bildungsentscheidungen meist nicht der bequemste Weg und oft von persönlichen und äußeren Unsicherheiten begleitet. Wir legen deshalb größten Wert auf persönliche Beratung und Betreuung. Im Vorfeld und während der Lehrgänge stehen wir für Hilfestellungen, Fragen und Wünsche gern zur Verfügung und halten Ihnen den Rücken frei für das Wesentliche. Aber auch danach erteilen wir noch Unterstützung, geben Auskünfte, Beratung, betriebliche Hilfestellung und persönlichen Rat.

Dafür sind wir bekannt - für diese Ziele arbeiten und leben wir erfolgreich und freuen uns auf Sie und auf die Herausforderungen, die Sie uns bringen!

ZERTIFIZIERT DURCH UNABHÄNGIGE INSTITUTIONEN:





# WISSENSSTANDORT KASSEL



## STANDORT KASSEL

Bundesbildungszentrum des Zimmerer-  
und Ausbaugewerbes gGmbH  
Werner-Heisenberg-Straße 4  
34123 Kassel

☎ +49 (0)561 - 9589727  
FAX +49 (0)561 - 5851584  
✉ info@bubiza.de  
➤ www.bubiza.de

Holzbau Deutschland - Verband  
Hessischer Zimmermeister e. V.  
Werner-Heisenberg-Straße 4  
34123 Kassel

☎ +49 (0)561 - 82020381  
FAX +49 (0)561 - 58556590  
✉ sg@zimmerer-hessen.de  
➤ www.zimmerer-hessen.de

**K**assel in der Mitte Deutschlands ist nicht nur geografisch der zentrale Bildungsstandort für das deutsche Zimmerer- und Holzbaugewerbe.

Bereits in den Zwanziger Jahren des vorherigen Jahrhunderts wurden dort die Wurzeln für eine kompetente Aus- und Fortbildung im Zimmererhandwerk gelegt. Heute führen der Verband Hessischer Zimmermeister e.V. und das Bundesbildungszentrum des Zimmerer- und Ausbaugewerbes g GmbH (BUBIZA) diese Tradition mit unterschiedlicher Schwerpunktsetzung fort.

Aktuell ist das BUBIZA, getragen durch die Gesellschafter Bundesfachschule des Deutschen Zimmerhandwerks e.V und das Bildungswerk BAU Hessen-Thüringen e.V., eine der bedeutendsten Aus- und Fortbildungseinrichtungen des Zimmererhandwerks in Deutschland. Es ist das nach den Richtlinien der Bundesregierung anerkannte Kompetenzzentrum (KOMZET) für den Bereich Holzbau. Als vom Bundesverband „Holzbau Deutschland Bund Deutscher Zimmermeister“ anerkannte Bildungseinrichtung steht BUBIZA für marktgerecht an den Anforderungen der Teilnehmer auszurichtende Bildungskonzepte sowohl für die Ausbildung als auch für die Fort- und Weiterbildung (Höhere Berufsbildung). Der Verband Hessischer Zimmermeister befasst sich im Bildungsbereich vorwiegend mit Themen der Organisations- und Personalentwicklung auf betrieblicher Ebene. Dabei werden den Betrieben ergänzende Kurse für die tägliche Arbeitspraxis angeboten sowie begleitende Coachingmaßnahmen für die Entwicklung der Organisationsstruktur und zur Personalentwicklung angeboten.

Bildungsdienstleistungen eines Handwerks, das extrem breites Wissen verlangt und sich überaus schnell weiter entwickelt, wie das Zimmerer- und Holzbaugewerbe, benötigen eine großzügige und immer aktuelle technische Ausstattung. Die technische und räumliche Ausstattung an diesem Standort ist einzigartig in Deutschland und dem aktuellen Stand der Technik angepasst. Nach einer umfassenden energetischen und technischen Modernisierung in den Jahren 2017 bis 2019 sowie einer Erweiterung der Dachdeckerhalle stehen den Teilnehmern auf einem Grundstück von über 13.000 qm Gebäude zur Verfügung, deren Tragkonstruktionen Zeugnis besonderer Zimmererkunst sind:

- 3 Holzbauhallen (ca. 1.000 qm)
- 1 Werkhalle für die Vorfertigung von Bauelementen, ausgestattet mit CNC-Abbundanlage incl. Robot-Aggregat, Wendetischen und Beflockungsanlage (ca. 450 qm)
- 1 Montageplatz mit Mobilkran im Außenbereich
- 1 Maschinenraum (ca. 250 qm)
- 1 Dachdeckerhalle mit separatem Schweiß- und Löttraum (ca. 450 qm)
- 1 Multifunktionale Halle für Dachdecker- und Zimmerarbeiten (ca. 270 qm)
- 9 Schulungsräume mit 15 bis 40 Teilnehmerplätzen
- 1 Tagungsraum mit 90 Teilnehmerplätzen
- weitere Infrastruktur wie z.B. Besprechungsräume, Kantine, Dachterrasse Freizeitraum, Bibliothek etc.

Für Seminarteilnehmer stehen im näheren Umfeld Hotelunterkünfte zur Verfügung. In einem ansprechenden Umfeld fühlt man sich wohl und wer sich wohl fühlt, lernt gut und effektiv. Durch individuelle Betreuung und engen Kontakt zu unseren Teilnehmern schaffen wir eine harmonische Lernatmosphäre, in der Dozenten, Ausbilder, Sekretariat und Geschäftsführung immer ein offenes Ohr für ihre Fragen haben.





# WISSENSSTANDORT OLSBERG



## STANDORT OLSBERG

Zentrum Holz

Carlsaestraße 91 a

59939 Olsberg (In Navigation: Steinhelle)

☎ +49 (0)2962 - 974980

FAX +49 (0)2962 - 9749829

✉ info@zimmerer-westfalen.de

👉 www.zimmerer-westfalen.de

Das Zentrum Holz besteht aus drei Gebäuden. Zwei große Ausstellungshallen mit jeweils 2.000 m<sup>2</sup> und ein zentrales Verwaltungsgebäude mit modernen Seminar- und Büroräume, bilden die Einheit.

Eine Ausstellungshalle greift das Thema „Bauen mit Holz“ auf. Viele Ausstellungsstände, ein zentrales Trainingshaus und ein Forschungslabor bieten eine umfassende Informationsplattform für das Fachpublikum. Die andere Ausstellungshalle ist auf das Thema „Energetische Nutzung von Holz“ ausgerichtet. Zahlreiche Öfen bieten einen umfassenden Überblick über die aktuelle Angebotspalette.

Direkt am Gebäude befinden sich viele kostenfreie Parkplätze. Im Navigationssystem als Ortsbezeichnung „Steinhelle“ eingeben.



Wir haben unser Weiterbildungs-Konzept geändert und auf die Zukunft ausgerichtet! Über Internet erfahren Sie aktuell welche Veranstaltungen wir gerade planen und durchführen möchten.

Deswegen können wir Ihnen hier keine konkreten Veranstaltungen nennen. Dafür sind diese Veranstaltungen überwiegend sogenannte Hybrid-Veranstaltungen, d.h. Sie können an der Veranstaltung sowohl persönlich teilnehmen oder Sie nehmen an der Veranstaltung über Internet teil und verfolgen die Veranstaltung von Ihrem Bildschirm. Ganz so wie es Ihnen am besten passt.



Informieren Sie sich durch regelmäßigen Kontakt auf unseren Internetseiten:

[www.zimmerer-westfalen.de](http://www.zimmerer-westfalen.de)

[www.zentrum-holz.de](http://www.zentrum-holz.de)

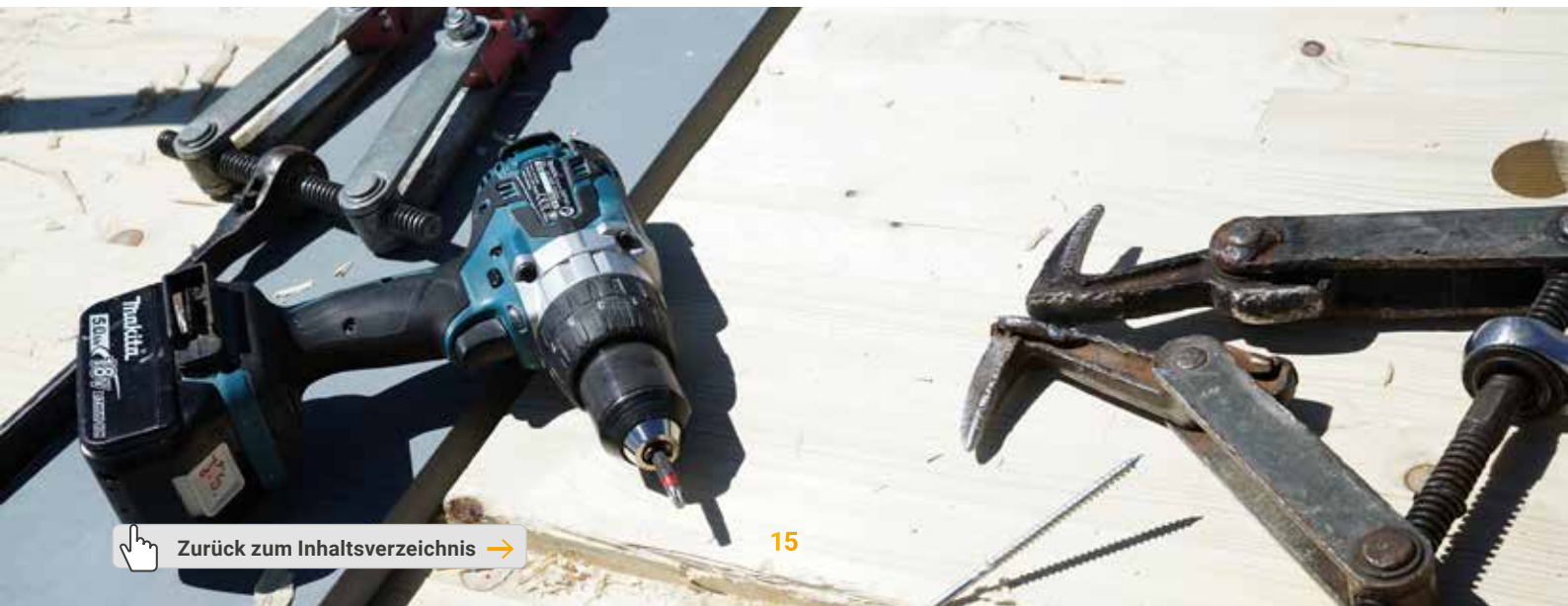

# ENTSCHEIDUNGSHILFEN

*Wie finde ich den für mich persönlich richtigen Bildungsträger?*

**Z**ahlreiche Fortbildungslehrgänge (z. B. Meister, Restaurator oder Gebäudeenergieberater) beziehen sich auf bundeseinheitliche, durch die jeweiligen Prüfungsverordnungen geregelte Abschlüsse.

Für die zu diesen Prüfungen hinführenden Vorbereitungskurse existieren leider keine derartigen Regelungen. Es gibt zwar einen bundeseinheitlichen Rahmenlehrplan für die Vorbereitung auf die Meisterprüfung im Zimmererhandwerk für die Teile I und II, der 1.450 Stunden vorsieht, die Einhaltung dieses Lehrplans ist für die Bildungsträger jedoch nicht verpflichtend.

Sie finden daher bundesweit eine Spannweite von ca. 700 bis über 1.500 Stunden. Die Teilnehmergruppen sind dabei nicht immer homogen aus einem Gewerk zusammengesetzt, sondern häufig bunt zusammengewürfelt.



## UNSERE EMPFEHLUNGEN AN SIE:

- Prüfen Sie, ob der Bildungsträger wenigstens die Mindestanforderungen des Rahmenlehrplans einhält und von Holzbau Deutschland anerkannt ist.
- Vergleichen Sie die Kursgebühr mit dem angebotenen Leistungs- und Stundenumfang.
- Besuchen Sie die in Frage kommenden Bildungseinrichtungen und lassen Sie sich fachgerecht und persönlich vor Ort beraten.
- Fragen Sie nach der Qualifizierung der Dozenten.
- Achten Sie auf die angebotene Infrastruktur (Seminar- und Praxisräume, EDV- und Maschinenausstattung, Kantine etc.).
- Fragen Sie nach Referenzen und informieren Sie sich über Ihren gewünschten Bildungsträger, z. B. bei Verbänden, Innungen, Betrieben und besonders bei früheren Absolventen.





*Nur, wenn Sie sich rundum wohl fühlen und die Betreuung gut ist, stimmen die Voraussetzungen für ein optimales Lernklima.*

Wir vom BUBIZA in Kassel scheuen keinen Vergleich - sprechen Sie uns an und besuchen Sie uns - nach Terminvereinbarung gerne auch samstags!



# DIE ZIMMERER- NATIONALMANNSCHAFT

Die Zimmerer-Nationalmannschaft hat sich bisher bei allen internationalen Wettbewerben stets mit Leidenschaft und sportlichem Ehrgeiz präsentiert und spielt seit vielen Jahren bei nationalen und internationalen Wettbewerben ganz vorne mit. Ihre Erfolgsbilanz kann sich sehen lassen: Fünfmal Europameister, fünfmal Europameister in der Nationenwertung, Goldmedaille und damit Weltmeistertitel 2015 für Simon Rehm und 2019 für Alexander Bruns, Silber und Vizeweltmeistertitel für Philipp Kaiser bei den World Skills 2022 Special Edition. Bei den EuroSkills 2023 in Gdańsk holte schließlich Jonas Lauhoff Gold im Wettbewerb der Zimmerer. Es war die erste Teilnahme deutscher Zimmerer an den EuroSkills und Lauhoff setzte mit dem Europameistertitel gleich ein Zeichen. Alles in allem eine Bilanz, die sich sehen lassen kann.

Nun blicken Teamleitung und Trainer bereits auf die nächsten großen Wettbewerbe. 2024 stehen die WorldSkills vom 10. bis 15. September im französischen Lyon auf dem Programm. Zuvor ist aber noch ein kleinerer europäischer Wettbewerb Anfang Februar in Lyon geplant, bei dem es auch eine Teamwertung geben wird. Welche Länder dort gegeneinander antreten werden, steht noch nicht fest. Im Jahr 2025 werden unsere Zimmerer dann bei den EuroSkills vom 9. bis 13. September im dänischen Herning an den Start gehen.

## TALENT UND TEAMGEIST

Der Weg zur erfolgreichen Teilnahme an internationalen Wettbewerben beginnt immer mit der Zusammenstellung eines schlagkräftigen Teams. Die Zimmerer-Nationalmannschaft besteht aus den besten jungen Gesellinnen und Gesellen des Zimmererhandwerks. Jedes Jahr werden von der Mannschaftsleitung und den Trainern junge Talente gesucht. In der Regel sind dies die Besten der Deutschen Meisterschaft sowie die Besten des jährlich stattfindenden Zimmerer-Contests. Ein Kurzportrait der aktuellen Teammitglieder findet sich auf der Internetseite des Teams.



[www.zimmerer-nationalmannschaft.de/mannschaft/team](http://www.zimmerer-nationalmannschaft.de/mannschaft/team)

Teamleitung und Trainer suchen junge Talente bis zum Alter von 20 Jahren, die ihr Können beim Schiften, Sägen und Schrauben unter Beweis stellen wollen. Wer beim jährlichen Zimmerer Contest nicht nur überdurchschnittlich gut zimmern kann, sondern auch mit Nervenstärke und Teamgeist überzeugt, hat gute Chancen, sich für einen der begehrten Plätze im Team der Zimmerer-Nationalmannschaft zu qualifizieren. Der Zimmerer Contest findet jedes Jahr im Herbst statt. Die Termine werden auf der Seite der Zimmerer-Nationalmannschaft bekannt gegeben.

Die Mitglieder der Zimmerer-Nationalmannschaft zeigen ein beeindruckendes Engagement. Für eine optimale Vorbereitung investieren sie viel Zeit in die gemeinsamen Trainingseinheiten und üben auch viel zu Hause. Das ist für die Teammitglieder selbstverständlich. Sie wissen, dass harte Arbeit und viel persönlicher Einsatz auf sie warten. Die Trainingseinheiten sind anstrengend und oft mit langen Fahrten zum Trainingsort verbunden.



Zurück zum Inhaltsverzeichnis →



Aber das gemeinsame Training mit den Teamkolleginnen und -kollegen macht nicht nur Spaß, sondern ist auch sehr wichtig. Denn hier werden Stärken ausgebaut und Abläufe optimiert. All das ist entscheidend, wenn man bei einer Europa- oder Weltmeisterschaft ganz vorne dabei sein will. Wer im Team ist, sammelt aber auch viele berufliche und persönliche Erfahrungen. Das ist eine gute Basis für die spätere Karriere im Holzbau. Und für alle Teammitglieder ist es einfach eine Ehre, zur Zimmerer-Nationalmannschaft zu gehören.

## TEAMLEITUNG UND TRAINERTEAM

Wer bei der Welt- oder Europameisterschaft für das deutsche Zimmererhandwerk an den Start geht, entscheidet die Teamleitung gemeinsam mit den Trainern. Letztendlich kann nur ein Teammitglied am Wettbewerb teilnehmen, da sowohl bei den WorldSkills als auch bei den EuroSkills nur ein Kandidat zugelassen ist. Dennoch verstehen sich die Teammitglieder mehr als Team denn als Konkurrenten. Ein Team, das sich gegenseitig unterstützt und in dem jeder mit seinem Wissen und Können das Team nach vorne bringt.

Besonders wichtig ist, die professionelle Unterstützung des Teams durch die Teamleitung und den Trainern. Die drei Holzbauunternehmer Zimmermeister Roland Bernardi aus Völklingen im Saarland, Zimmermeister Andreas Großhardt aus Uhldingen-Mühlhofen in Baden-Württemberg und Simon Rehm aus Hilpoltstein in Bayern leiten das Team der Zimmerer-Nationalmannschaft ehrenamtlich. Unterstützt wird die Teamleitung von den Trainern Michael Rieger und Sascha Brück. Sie sind für die Trainings verantwortlich. Sie denken sich die Aufgaben aus, erklären, wie sie zu lösen sind und haben auch sonst immer ein offenes Ohr für die Teammitglieder - egal, wo der Schuh gerade drückt.





## DAS TEAM IM HINTERGRUND

Das Team kann sich auf einen starken Rückhalt verlassen: Zwei professionelle Trainer, Sascha Brück und Michael Rieger, bereiten die jungen Gesellen vor. Die Teamleitung, bestehend aus drei erfahrenen Holzbauunternehmern, darunter Roland Bernardi, Andreas Großhardt und Simon Rehm, sorgt für die nötige Strategie. Im Hintergrund wirken weitere starke Partner. Das Team wird von Holzbau Deutschland getragen und seit vielen Jahren von den Holzbau Deutschland Leistungspartnern gefördert. Zusätzliche Unterstützung kommt vom Förderverein der Zimmerer-Nationalmannschaft. Mit dieser breiten Unterstützung sind die tollen Erfolge bei internationalen Meisterschaften erst möglich.

## INTERNATIONALE WETTBEWERBE

Internationale Berufswettbewerbe finden bereits seit den 50er Jahren des letzten Jahrhunderts statt. Im Jahr 1950 fanden die ersten WorldSkills in Madrid statt. Bis 1971 fand die Veranstaltung jährlich statt, seit 1973 nur noch alle zwei Jahre. Spätestens seit den 60er Jahren des vergangenen Jahrhunderts suchen auch die Zimmerer den Vergleich mit Berufskollegen aus aller Welt. Seitdem stellte Deutschland insgesamt fünf Weltmeister. 1967 gewann Albert Baumann in Madrid die Goldmedaille für die deutschen Zimmerer. Ihm folgten 1973 Fritz Kunz in München, 2003 Jochen Ströhle in St. Gallen, 2015 Simon Rehm in Sao Paulo und 2019 Alexander Bruns in Kazan. Im Jahr 2022 gewann Philipp Kaiser die Silbermedaille bei der Weltmeisterschaft in Basel.

Die Europameisterschaft der Zimmerer fand ebenfalls alle zwei Jahre statt. Die erste wurde 1994 in Nürnberg ausgetragen. Auch beim europäischen Berufswettbewerb kann sich die bisherige Bilanz für Deutschland sehen lassen. Fünfmal Gold in der Einzelwertung, fünfmal Gold in der Nationenwertung. Andreas Fichter gewann 2012 in Stuttgart als Erster eine Goldmedaille für Deutschland. Ihm folgten Simon Rehm 2014 in Grenoble,



Kevin Hofacker 2016 in Basel und Alexander Bruns 2018 in Luxemburg. Bei dieser Europameisterschaft handelte es sich um ein eigenes Format der europäischen Zimmerer, bei dem jedes teilnehmende Land drei Kandidaten in den Wettbewerb entsenden konnte. Dadurch gab es immer eine Einzelwertung und eine Nationenwertung. Dieses Format wird ab 2023 nicht mehr fortgeführt.

Im Jahr 2023 nahm erstmals ein deutscher Zimmerer an den EuroSkills teil. Die Teilnahme an den EuroSkills bedeutete eine Umstellung im Vorbereitungstraining und auch in der Mannschaftsaufstellung. Denn die Anforderungen der EuroSkills unterscheiden sich von den bisherigen Europameisterschaften der Zimmerer. So gibt es bei den EuroSkills keine Mannschaftswertung und statt eines Teams kann nur ein Kandidat am Wettbewerb teilnehmen. Der Einsatz von Maschinen spielt bei den EuroSkills eine größere Rolle, dafür ist der Anteil des Schiftens reduziert. Die Trainings mussten entsprechend angepasst und ausgerichtet werden.



## DIE LEISTUNGSPARTNER: IN JEDER HINSICHT STARKE PARTNER



### UNTERSTÜTZEN AUCH SIE DIE ZIMMERER-NATIONALMANNSCHAFT!

Die Zimmerer-Nationalmannschaft wird von Holzbau Deutschland und den Holzbau Deutschland Leistungspartnern finanziell unterstützt. Damit werden die Schulungen finanziert, das Team erhält Reisekosten und auch Zuschüsse für Werkzeuge.

Doch damit nicht genug. Einige Teammitglieder nehmen einen großen Teil ihres Urlaubs und zusätzlich unbezahlten Urlaub, um an den Trainings teilzunehmen. Zusätzlich zu ihrer normalen Arbeit trainieren sie nach Feierabend oder am Wochenende und tragen die Materialkosten für den Bau der Modelle selbst.

Hier möchte der Förderverein Zimmerer-Nationalmannschaft e. V. ansetzen. Mit den Spenden und Mitgliedsbeiträgen sollen die Teammitglieder insbesondere bei den Materialkosten für den Modellbau unterstützt werden. Sollten Sie eine Spende in Erwägung ziehen, würden wir uns über eine Überweisung auf folgendes Konto freuen:

Kontoinhaber: Förderverein Zimmerer-Nationalmannschaft e.V.  
Bank: Berliner Volksbank eG  
BIC: BEVODEBB  
IBAN: DE 23 1009 0000 2806 1650 02



# FLEXIBILITÄT DURCH BILDUNGS-FLATRATE

**W**er an einem Vorbereitungslehrgang (Teile I + II) auf die Meisterprüfung im Zimmererhandwerk teilnimmt, muss sich im Vorfeld gut organisieren, denn ihm darf während des kompakten Lehrgangs nichts dazwischen kommen. ... und wenn doch?

## **FÜR DIESEN FALL HABEN WIR EINE ZEITGEMÄSSE ANTWORT:**

Die 24-Monate-Bildungs-Flatrate für unseren Kurs Zimmermeister Holzbau Deutschland anerkannt. Sie ermöglicht Teilnehmern, den Lehrgang innerhalb dieses Zeitraums zu unterbrechen oder auch zu wiederholen, ohne daß Mehrkosten entstehen - nach dem Motto:

*„12 Monate zahlen, 24 Monate nutzen“*



Das BUBIZA richtet sich mit seinem Angebot an all jene, die ihre berufliche Fortbildung mit größtmöglicher Flexibilität gestalten müssen oder möchten, aus welchen Gründen auch immer.

Wir garantieren mit unserer Bildungs-Flatrate, dass jedes Jahr ein Zimmermeisterlehrgang stattfindet und ein Teilnehmer so in einen Folgelehrgang einsteigen kann - sei es, weil der Lehrgang unterbrochen werden oder Teile der Prüfung wiederholt werden müssen (Voraussetzung: freie Plätze im Kurs!).

Bei Bedarf gibt der Teilnehmer dem BUBIZA schriftlich bekannt, zu welchem Zeitpunkt er wieder einsteigen möchte. Dabei muss er darauf achten, dass der Wiedereinstieg in einen Lehrgang innerhalb von zwölf Monaten nach dem von ihm zuvor belegten Zimmermeister- Vorbereitungslehrgangs erfolgt.

Die Bildungs-Flatrate erlaubt jedem Teilnehmer, den Lehrgang individuell zu gestalten und nach seinen persönlichen Bedürfnissen und Lebensumständen auszurichten. Denn es kommt immer wieder vor, dass ein Teilnehmer den Lehrgang nicht wie geplant beenden kann, weil er z. B. dringend im Betrieb benötigt wird, wegen Krankheit ausfällt oder Nachwuchs bekommt.

# AUFSTIEGSQUALIFIZIERUNG

Mit der „**Offensive Aufstiegsqualifizierung**“ setzt Holzbau Deutschland (HD) ein Zeichen für die Weiterentwicklung der qualifizierten Berufsbildung im Zimmererhandwerk.

HD legt damit das Fundament für eine qualifizierte Fortbildung im Zimmererhandwerk, bei der auch die Berufserfahrung eine Schlüsselrolle einnimmt. Sie schafft die Basis einer erfolgreichen Karriere im Zimmerer- und Holzbaugewerbe. So kann bestens qualifiziertes Fachpersonal den hohen Qualitätsansprüchen der Kunden / Bauherren gerecht werden. Mit qualifizierten Mitarbeitern schaffen sich Betriebe Wettbewerbsvorteile und richten sich zukunftsorientiert aus.

Die Urkunde **Zimmermeister – anerkannt von Holzbau Deutschland** wird verliehen nach Erfüllung folgender Kriterien:

- Absolvent einer **Meisterschule – anerkannt von Holzbau Deutschland**
- drei Jahre Berufspraxis vor Ablegung der Meisterprüfung oder insgesamt fünf Jahre vor und nach der Meisterprüfung.



Die Qualität von Fortbildungsmaßnahmen wird maßgeblich durch die Bildungsstätten geprägt. Für die Umsetzung der geforderten Qualitätsstandards hat HD ein freiwilliges Anerkennungsverfahren für Bildungseinrichtungen im Zimmererhandwerk eingerichtet. Die Anforderungen dafür hat Holzbau Deutschland als unabhängiger Fachverband festgelegt.

Als unabhängige Zertifizierungsstelle übernimmt die Zert-Bau e.V. die Anerkennung und regelmäßige Überwachung der Bildungsstätten.

Als exklusiven Service stellt HD ausschließlich den anerkannten Bildungseinrichtungen und deren Meisterschülern für die Zeit ihres Vorbereitungslehrgangs seine Infoline zur Verfügung. Die Infoline ist das Informationsportal für die Mitgliedsbetriebe von HD und enthält aktuelle Merkblätter und Informationen aus den Bereichen Technik, Unternehmensführung, Betriebswirtschaft, Marketing und Öffentlichkeitsarbeit sowie die Schriftenreihe „Technik im Holzbau“.

## GUT FÜR SIE ALS ZIMMERMEISTER UND GUT FÜR DEN BETRIEB „OFFENSIVE AUFSTIEGSQUALIFIZIERUNG“

Alle Informationen und Dokumente zur Offensive Aufstiegsqualifikation stehen Ihnen auch auf der Internetseite zum Download bereit:



[www.holzbau-deutschland.de/handlungsfelder/berufsbildung](http://www.holzbau-deutschland.de/handlungsfelder/berufsbildung)

# „MEISTERHAFT“

Die Meisterhaft-Initiative ist eine bundesweite Aktion von Verbänden der Bauwirtschaft unter Mitwirkung der Zertifizierung Bau und des Zentralverbandes des Deutschen Baugewerbes. Die an der Initiative beteiligten Unternehmen verpflichten sich zur kontinuierlichen Fortentwicklung in den Bereichen Unternehmensführung, Organisation, Technik sowie Personal. Mit dieser Initiative wird die Offensive Aufstiegsqualifizierung von HD auf betrieblicher Ebene fortgeführt. Die beteiligten Betriebe bieten ihren Kunden im Rahmen der Veröffentlichung ein hohes Maß an Sicherheit und Qualität und damit einen erheblichen Mehrwert.

Das Zeichen steht für meisterhafte Leistungen und hat einen hohen Wiedererkennungswert, dient der allgemeinen Imageverbesserung, hebt den Meistertitel hervor und unterstreicht dessen Nutzen und Bedeutung für den Kunden. Es handelt sich somit um eine Marketing- und Qualitäts-Initiative, die den Holzbaubetrieb mit seinen Mitarbeitern motiviert, sich aktiv weiterzubilden und stets auf dem neuesten Stand zu sein.



## WER KANN MITMACHEN?

Alle Mitgliedsbetriebe einer Innung, die eine Meister- oder vergleichbare Qualifikation (z.B. Bachelor, Dipl. Ing. etc.) haben und in die Handwerksrolle eingetragen sind, haben das Recht, das Zeichen „Meisterhaft“ zu führen. Anträge und Nachweisdokumente werden im mitteldeutschen Raum durch Holzbau Deutschland - Verband Hessischer Zimmermeister e.V. bearbeitet und geprüft.

Qualifizierte Unternehmen erhalten für einen Zeitraum von zwei Jahren das Recht, entsprechend der nachgewiesenen Qualifikation eines der drei Meisterhaft-Zeichen zu führen, um es auf Geschäftspapieren, in Printmedien oder auf der Homepage zu verwenden.

Hierzu wird eine entsprechende Urkunde durch den für das Unternehmen zuständigen Verband ausgestellt.

Voraussetzung für die Beurkundung ist, neben der Erfüllung entsprechender Bedingungen, die Mitgliedschaft in einer Handwerksinnung, die wiederum Mitglied eines Landesverbandes sein muss. Eine Verlängerung der Urkunde um weitere zwei Jahre erfolgt, wenn spätestens bis zum Ende des Gültigkeitszeitraums die Erfüllung der Bedingungen seitens des Unternehmens nachgewiesen wird.

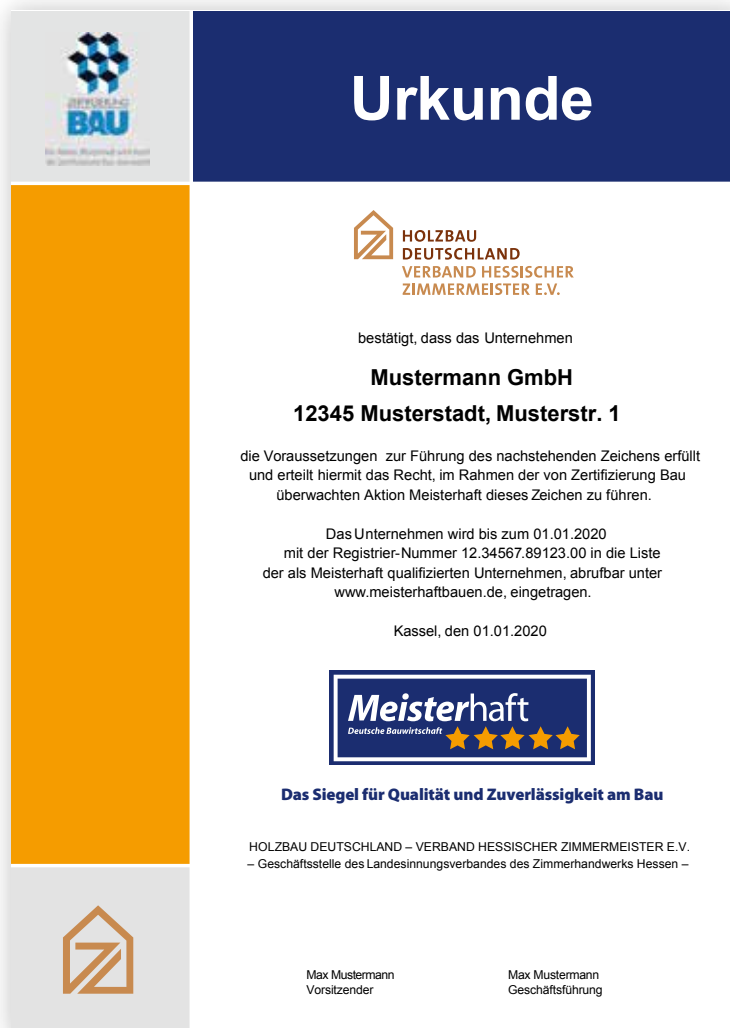



# Meisterhaft

Deutsche Bauwirtschaft



## ANFORDERUNGEN AN DIE VERGABE 1500 PUNKTE:

Zusätzlich zu den Anforderungen der „4 Sterne Qualifikation“ ist nachzuweisen:

Unternehmensübergreifende zusätzliche Qualifikationen, die sowohl unternehmens- als auch personenbezogen sein können (z.B. weitere Meisterqualifikation oder Präqualifikation). Die Vergabe „5 Sterne Qualifikation“ erfolgt, wenn 1.500 Punkte erreicht werden.

# Meisterhaft

Deutsche Bauwirtschaft



## ANFORDERUNGEN AN DIE VERGABE VIER FORTBILDUNGSTAGEWERKE (FTW):

Zusätzlich zu den Anforderungen der „3 Sterne Qualifikation“ ist nachzuweisen:

Teilnahme von Mitarbeitern des Unternehmens an vier unterschiedlichen ganztägigen und seitens des Verbandes anerkannten Fortbildungsmaßnahmen aus mindestens zwei der vier Bereiche „Arbeitsschutz/Personal“, „Unternehmensführung“ sowie „Marketing“ und „Bautechnik“. Je Veranstaltung wird ein Fortbildungstagewerk (FTW) vergeben.

# Meisterhaft

Deutsche Bauwirtschaft



## ANFORDERUNGEN AN DIE VERGABE 200 PUNKTE:

Innerhalb von zwei Jahren: Teilnahme eines oder mehrerer Mitarbeiter des Unternehmens an zwei Innungsveranstaltungen oder ehrenamtliche Tätigkeit in der Innung. Zusätzlich Teilnahme an zwei Veranstaltungen des Landesverbandes und /oder ehrenamtliche Tätigkeit innerhalb des Verbandes. Je Veranstaltung werden 50 Punkte vergeben.

Betriebe, die sich an der „Meisterhaft-Initiative“ beteiligen wollen, können, wenn sie die entsprechenden Anforderungskriterien erfüllen, die Einstufung in eine der drei Klassen bei Holzbau Deutschland - Verband Hessischer Zimmermeister beantragen. Für eine Erst-Qualifikation werden Veranstaltungen anerkannt, welche anrechnungsfähig sind und von Betriebsangehörigen in den vergangenen zwei Jahren besucht wurden.

Betriebe, die schon heute wesentliche Kriterien des Klimaschutzes umsetzen und damit bedeutende Aspekte der Nachhaltigkeit erfüllen, können dies durch ein zusätzliches Verfahren nachweisen und damit das Upgrade Meisterhaft – Nachhaltigkeit & Klimaschutz in ihren jeweiligen Kategorien erlangen.



## GUT FÜR IHREN BETRIEB ALS QUALITÄTSNACHWEIS GEGENÜBER IHREN KUNDEN

Informationen zum Ablauf und Antragsverfahren erhalten Sie bei  
Holzbau Deutschland - Verband Hessischer Zimmermeister e.V.

☎ +49 (0)561 - 82020381    ✉ [sg@zimmerer-hessen.de](mailto:sg@zimmerer-hessen.de)



Alle Informationen und Dokumente zur Initiative „Meisterhaft“ stehen Ihnen auch auf der Internetseite zum Download bereit: [www.zimmerer-hessen.de/informationen/meisterhaft](http://www.zimmerer-hessen.de/informationen/meisterhaft)



Zurück zum Inhaltsverzeichnis →

# FÖRDERUNGSMÖGLICHKEITEN

## FÖRDERPROGRAMME DES BUNDES

Staatliche Förderprogramme unterstützen Interessierte in der beruflichen Weiterbildung. Die Höhe und Art der Unterstützung sind abhängig von den jeweiligen Förderbedingungen, die es zu erfüllen gilt.

### 1. Aufstiegs-BAföG (Aufstiegsfortbildungsförderungsgesetz / AFBG)

Das Aufstiegs-BAföG, früher Meister-BAföG, unterstützt Personen, die sich per Aufstiegsfortbildung auf einen Fortbildungsabschluss (z.B. Meister) vorbereiten möchten. In der Regel werden der Inanspruchnahme des Aufstiegs-BAföGs folgende Kriterien vorausgesetzt: Es müssen mindestens 400 Unterrichtsstunden absolviert werden und es muss sich bei der Fortbildung um eine Aufstiegsfortbildung handeln. Eine Altersgrenze besteht für die Förderung mit dem Aufstiegsfortbildungsförderungsgesetz nicht.

Gefördert werden Fortbildungen öffentlicher und privater Träger in Voll- und Teilzeit, die fachlich gezielt auf öffentlich-rechtliche Prüfungen nach dem Berufsbildungsgesetz, der Handwerksordnung oder auf gleichwertige Abschlüsse nach Bundes- oder Landesrecht vorbereiten. Es ist eine Förderung von Aufstiegsfortbildungen über alle drei Fortbildungsstufen möglich: Geprüfter Berufsspezialist, Bachelor Professional und Master Professional.

Man erhält einen Vollzuschuss zum Lebensunterhalt bei Fortbildung in Vollzeit. Die Förderung umfasst Zuschüsse, die nicht zurückgezahlt werden müssen. Hinzu tritt die Möglichkeit, ein zinsgünstiges Darlehen bei der Kreditanstalt für Wiederaufbau (KfW) über die Differenz zwischen Zuschussanteil und maximalem Förderbetrag abzuschließen.



[www.aufstiegs-bafoeg.de](http://www.aufstiegs-bafoeg.de)



0800 - 622 36 34



## Förderbeispiel „Aufstiegs-BAföG“

### Zimmermeister - HOLZBAU DEUTSCHLAND anerkannt

Angenommene Faktoren: Vollzeitkurs, Familienstand: ledig, keine Kinder, keine Förderung zwischen Lehrgangsende und Prüfung notwendig

#### Lehrgangsgebühren

Teile I+II: 9.300 € Teil III: 1.750 € Teil IV: 850 €

Teile I-IV: 11.900 €

#### Prüfungsgebühren

Prüfung I-IV: 820 €

**Gesamtkosten:**  
**12.720 €**

- Bei den Fortbildungskosten liegt der Zuschussanteil für die Lehrgangs- und Prüfungsgebühren (inkl. Meisterstück) bei 50 %. Für den verbleibenden Teil der Kosten kann ein zinsgünstiges Darlehen in Anspruch genommen werden.
- Bei bestandener Prüfung erfolgt ein Darlehenserlass von 50 %.
- Bei anschließender Existenzgründung wird das Darlehen vollständig erlassen.

### 1. Mögliche Förderung der Fortbildungskosten (Maßnahmebeitrag)

Förderung der Lehrgangs- und Prüfungsgebühren	12.720 €
davon nicht rückzahlbarer Zuschuss	- 6.360 €
davon zinsgünstiges Darlehen (KfW)	6.360 €
nach bestandener Prüfung erfolgt ein Darlehenserlass von 50%	- 3.180 €
Aufzubringende Gesamtsumme (Eigenanteil)	<u>3.180 €</u>

### + 2. Mögliche Förderung des Unterhaltsbedarfs (Unterhaltsbeitrag)\*

maximal 963 € monatlich

Der Unterhaltsbedarf wird vollständig als Zuschuss gewährt.

### + 3. Materialkosten eines Meisterprüfungsprojekts (und vergleichbarer Arbeiten)

Förderung bis zur Hälfte der Kosten höchstens bis zu 2.000 €  
nicht rückzahlbarer Zuschussanteil 50 %

\* Hierbei handelt es sich um den auf Basis der oben genannten Angaben ermittelten maximal möglichen Unterhaltsbeitrag. Da der konkrete Unterhaltsbeitrag abhängig von Ihrem Einkommen und Vermögen sowie ggf. vom Einkommen Ihres Ehe-/Lebenspartners ist, kann sich hier tatsächlich ein geringerer Betrag ergeben.

Die Beispielrechnung weist die Beträge der einzelnen Komponenten aus, deren Anteil als Zuschuss sowie die Gesamtsumme. Alle Angaben sind unverbindlich und basieren ausschließlich auf den oben genannten Angaben. Verbindliche Förderberechnungen führt nur das Förderamt durch. Wir empfehlen Ihnen von daher, zusätzlich ein Förderamt oder eine Beratungsstelle aufzusuchen. Die Zuständigkeiten liegen je nach Bundesland bei anderen Stellen.

Die Förderung mit Aufstiegs-BAföG umfasst Zuschüsse, die nicht zurückgezahlt werden müssen. Hinzu tritt die Möglichkeit, ein zinsgünstiges Darlehen bei der Kreditanstalt für Wiederaufbau (KfW) über die Differenz zwischen Zuschussanteil und maximalem Förderbetrag abzuschließen. Die Zuschussanteile variieren je nach Fördergegenstand (Maßnahmenkosten, Unterhaltsbedarf etc.).



[www.aufstiegs-bafog.de](http://www.aufstiegs-bafog.de)

## 2. Weiterbildungsstipendium

Das Stipendienprogramm richtet sich an junge Fachkräfte, die jünger als 25 Jahre sind. Das Weiterbildungsstipendium unterstützt Menschen nach dem besonders erfolgreichen Abschluss einer Berufsausbildung bei der weiteren beruflichen Qualifizierung. Die Förderung umfasst Zuschüsse für die Kosten von fachlichen oder berufsübergreifenden Weiterbildungen in Höhe von insgesamt maximal 8.700 € (bei einem Eigenanteil von 10 %), verteilt auf drei Förderjahre. Im ersten Förderjahr kann in Verbindung mit einer Weiterbildung ein IT-Bonus als Zuschuss von bis zu 250 € für die Anschaffung eines Computers beantragt werden. Die Weiterbildung muss grundsätzlich berufsbegleitend durchgeführt werden. Auch Kosten für berufsbegleitende Studiengänge, die auf der Ausbildung oder Berufstätigkeit aufbauen, können bezuschusst werden.



[www.bmbf.de/de/das-weiterbildungsstipendium-883.html](http://www.bmbf.de/de/das-weiterbildungsstipendium-883.html)

[www.sbb-stipendien.de/weiterbildungsstipendium.html](http://www.sbb-stipendien.de/weiterbildungsstipendium.html)



0228 - 62 93 10

## FÖRDERPROGRAMME DER BUNDESLÄNDER

Einige Bundesländer haben eigene Förderprogramme, um sich an den Kosten für berufliche Weiterbildungen zu beteiligen. Voraussetzung ist in der Regel, dass der Antragssteller in dem jeweiligen Bundesland lebt oder arbeitet.

### 1. Hessen: Die hessische Aufstiegsprämie

Die Förderung erfolgt als Festbetragsförderung und beträgt einmalig 1.000 € pro Person und Abschluss.

Die Aufstiegsprämie muss innerhalb von 6 Wochen nach der Feststellung des Prüfungsergebnisses beantragt werden.

Eine Förderung erhalten können Absolventinnen und Absolventen öffentlich-rechtlicher Fortbildungsprüfungen nach BBiG (Berufsbildungsgesetz) bzw. HwO (Handwerksordnung), die von der Bund-Länder-Koordinierungsstelle für den Deutschen Qualifikationsrahmen für lebenslanges Lernen (DQR) den DQR-Niveaus 6 oder 7 zugeordnet wurden.

Die Prüfung muss in Hessen vor der jeweiligen zuständigen Stelle erfolgreich abgelegt worden sein. Der Hauptwohnsitz oder Beschäftigungsort zum Zeitpunkt der Prüfungsanmeldung oder zum Zeitpunkt der Feststellung des Prüfungsergebnisses muss in Hessen liegen.

Für die Abschlüsse im Handwerk wird die Aufstiegsprämie schriftlich bei der Meisterprüfungsabteilung der zuständigen Handwerkskammer beantragt.



[www.wirtschaft.hessen.de/Wirtschaft/Berufliche-Bildung/Aufstiegspraemie](http://www.wirtschaft.hessen.de/Wirtschaft/Berufliche-Bildung/Aufstiegspraemie)





## 2. Nordrhein-Westfalen: Bildungsscheck

Der Bildungsscheck ist für Weiterbildungen mit engem Bezug zum Beruf des Antragstellers erhältlich. Nicht förderfähig sind arbeitsplatzbezogene Anpassungsqualifizierungen wie z.B. Schulungen an Maschinen. Der Bildungsscheck richtet sich insbesondere an Beschäftigte und Berufsrückkehrende, deren zu versteuerndes Jahreseinkommen 40.000 € nicht übersteigt, sowie kleine Unternehmen mit maximal 50 Mitarbeitenden. Antragsteller müssen in Nordrhein-Westfalen leben oder arbeiten.

Der Bildungsscheck wird nach einer Beratung in einer der Beratungsstellen des Landes ausgestellt. Seit November 2023 haben Sie die Möglichkeit, einen Onlinetermin für den Erhalt des Bildungsschecks zu buchen. Voraussetzung für die Teilnahme am Onlineverfahren ist die Nutzung des elektronischen Personalausweises und der AusweisApp des Bundes sowie die technische Möglichkeit, an einer Videokonferenz teilzunehmen.

Er deckt 50 % der Kurs- und Prüfungsgebühren bis zu 500 € ab. Der Bildungsscheck kann einmal im Kalenderjahr beantragt werden.



[www.weiterbildungsberatung.nrw](http://www.weiterbildungsberatung.nrw)



0211 - 8 37 19 29

## 3. Nordrhein-Westfalen:

### Meistergründungsprämie - NRW fördert den Weg in die Selbständigkeit

Betriebsneugründungen, Übernahmen oder tätigen Beteiligungen fördert Nordrhein-Westfalen mit der Meistergründungsprämie. Den Zuschuss in Höhe von 70% (maximal 10.500 €) können Meister einmalig erhalten. Voraussetzung dafür ist, dass sie vor dem Start in die Selbstständigkeit einen Antrag bei der zuständigen Handwerkskammer einreichen. Die Förderung ist an bestimmte Voraussetzungen geknüpft. Dazu gehört beispielsweise, dass

- bei Neugründungen und tätigen Beteiligungen mindestens ein unbefristeter sozialversicherungspflichtiger Vollzeit Arbeitsplatz oder ein Ausbildungsplatz neu geschaffen und für mindestens zwölf Monate besetzt werden muss.
- bei einer Betriebsübernahme die vorhandenen Arbeitsplätze in der Regel mindestens zwölf Monate erhalten bleiben müssen.



[www.nrwbank.de](http://www.nrwbank.de)



# Zimmermeister

HOLZBAU DEUTSCHLAND anerkannt



**VERANSTALTER** Bundesbildungszentrum des Zimmerer- und Ausbaugewerbes g GmbH  
Werner-Heisenberg-Str. 4  
34123 Kassel

**TERMINE**

**Teile I - IV:** 05.02.2024 – 31.01.2025 \*  
**Teil IV:** 05.02.2024 – 22.02.2024 \*  
**Teil III:** 04.03.2024 – 26.04.2024 \*  
**Teil I + II:** 06.05.2024 – 31.01.2025 \*  
**Teile I - IV:** 03.02.2025 – 30.01.2026  
**Teil IV:** 03.02.2025 – 20.02.2025  
**Teil III:** 03.03.2025 – 25.04.2025  
**Teil I + II:** 05.05.2025 – 30.01.2026

\* nur noch Restplätze frei

Unser seit Jahrzehnten bewährter und anerkannter "Klassiker" mit mehreren tausend zufriedenen Absolventen. Die Urkunde „Zimmermeister Holzbau Deutschland anerkannt“ des Bundesverbandes wertet diesen Abschluss deutlich auf!

Wer wahrgenommen werden will, muss sich abheben!

<b>SEMINARINHALTE / DAUER</b>	<b>Teil I:</b> Fachpraktischer Teil: Entwurf, Werkstattpraktikum, EDV	<b>ca. 350 U.-Std.</b>
	<b>Teil II:</b> Fachtheoretischer Teil	<b>ca. 1.100 U.-Std.</b>
	<b>Teil III:</b> Betriebswirtschaftlicher, kaufmännischer und rechtlicher Teil	<b>ca. 265 U.-Std.</b>
	<b>Teil IV:</b> Berufs- u. arbeitspädagogischer Teil	<b>ca. 100 U.-Std.</b>

**Sonderveranstaltungen (Wahlpflicht):**  
Schulung Hundegger K2i mit Robotaggregat, Exkursionen, Holzhausbau: Von der Planung bis zur Montage, Holzschutzseminar, Rhetorik/ Verhandlungstechnik

**ZIELGRUPPE** Zimmerergesellen

<b>KOSTEN **</b>	<b>Teile I+II:</b> zzt. 9.300 €,	** maßgebend sind die Lehrgangsgebühren zum Zeitpunkt des Lehrgangsbeginns
	<b>Teil III:</b> zzt. 1.750 €,	
	<b>Teil IV:</b> zzt. 850 €	
	<b>Prüfung I-IV***:</b> zzt. 820 €	

\*\*\* Bedingungen der Handwerkskammer Kassel beachten!

**PRÜFUNG** Handwerkskammer Kassel; Prüfungen sind z. T. in den Kurs integriert bzw. finden in unmittelbarem Anschluss an den Lehrgang statt.

**HINWEIS** Nach bestandener Meisterprüfung erhalten die Absolventen ihren Meisterbrief. Dieser kann - bei Nachweis ausreichender Berufspraxis - zusätzlich durch die Urkunde „Zimmermeister - Holzbau Deutschland anerkannt“ aufgewertet werden.

Für die Übernachtung vermitteln wir Privatunterkünfte.



**BEI RÜCKFRAGEN ERREICHEN SIE UNS**

✉ uc@bubiza.de    ☎ 0561 - 9589727    ☎ FAX 0561 - 5851584



# Zimmermeister / Techniker

Vertiefung Holzbau



<b>VERANSTALTER</b>	<b>Bundesbildungszentrum des Zimmerer- und Ausbaugewerbes g GmbH</b> Werner-Heisenberg-Str. 4 34123 Kassel
<b>TERMINE</b>	<b>Termine Meisterausbildung</b> <b>Teile I - IV:</b> 05.02.2024 – 31.01.2025 oder <b>Teile I - IV:</b> 03.02.2025 – 30.01.2026 weitere Termine siehe Kurs: Zimmermeister HOLZBAU DEUTSCHLAND anerkannt  <b>Termine Techniker Ausbildung</b> Februar 2025 – Januar 2026 oder August 2025 – Juni 2026

In Kooperation mit



Staatliche  
Technikakademie  
Alsfeld  
Fachschule für  
Bautechnik

Die Tätigkeitsbereiche des Zimmermeisters sind eng mit den Aufgaben und Leistungen des staatlich geprüften Technikers Fachrichtung Bauwesen verbunden. Um die Stellung der Meisterausbildung im Zimmererhandwerk zu festigen und mit anderen bestehenden Fortbildungsstufen zu verknüpfen, entwickelten die Staatliche Technikakademie Alsfeld (STA) und das BUBIZA ein gemeinschaftliches Fortbildungskonzept, welches die traditionelle Meisterausbildung mit der Ausbildung zum Hochbautechniker verbindet. Für die Absolventen des BUBIZA bildet die einjährige Meisterausbildung bei diesem Fortbildungskonzept die Basis und Zulassungsvoraussetzung für den zweiten Ausbildungsabschnitt zum Hochbautechniker Vertiefung Holzbau.

Durch die volle Anerkennung der Meisterausbildung kann die Lehrgangsdauer gegenüber dem bisherigen Fortbildungsweg deutlich verkürzt werden!

Eine Förderung nach dem AFBG erfolgt für die erste Ausbildungsstufe zum Zimmermeister. Anschließend ist eine BAföG (Schüler-BAföG) Förderung möglich.

<b>SEMINARINHALTE / DAUER</b>	<b>Vorbereitungslehrgang Zimmermeister</b> <b>Teil I:</b> Fachpraktischer Teil: Entwurf, Werkstattpraktikum, EDV <b>Teil II:</b> Fachtheoretischer Teil <b>Teil III:</b> Betriebswirtschaftlicher, kaufmännischer und rechtlicher Teil <b>Teil IV:</b> Berufs- u. arbeitspädagogischer Teil Informationen zur Techniker Ausbildung können Sie hier erfragen: info@sta-bautechnik.de
-------------------------------	---

**ZIELGRUPPE** Zimmerergesellen

<b>KOSTEN *</b>	<b>Teile I+II:</b> zzt. 9.300 € <b>Teil III:</b> zzt. 1.750 €, <b>Teil IV:</b> zzt. 850 € <b>Prüfung I-IV**:</b> zzt. 820 €	* maßgebend sind die Lehrgangsgebühren zum Zeitpunkt des Lehrgangsbegins ** Bedingungen der Handwerkskammer Kassel beachten!
-----------------	--	---

**PRÜFUNG** Handwerkskammer Kassel; Prüfungen sind z. T. in den Kurs integriert bzw. finden in unmittelbarem Anschluss an den Lehrgang statt.

**HINWEIS** Zulassungsvoraussetzungen für den Techniker Fachrichtung Bauwesen beachten, i. d. R. Zimmerer mit 13 Monaten Gesellenzeit.



**BEI RÜCKFRAGEN ERREICHEN SIE UNS**

✉ uc@bubiza.de ☎ 0561 - 9589727 📠 FAX 0561 - 5851584

**DIREKT ZUR ANMELDUNG** 



www.bildung-holzbau.de

# Zusatzqualifikation zum Zimmermeister

für Architekten, Bau-Techniker, Bau-Ingenieure (ATI)

Teil I der Meisterprüfung



<b>VERANSTALTER</b>	<b>Bundesebildungszentrum des Zimmerer- und Ausbaugewerbes g GmbH</b> Werner-Heisenberg-Str. 4 34123 Kassel
<b>TERMINE</b>	13.08.2024 – 27.09.2024 oder 12.08.2025 – 26.09.2025

Mit den praktischen Schwerpunkten CAD, Treppenbau, Konstruktions- und CNC-Abbundtechnik wird Ihre Bewerbung auch für Holzbaubetriebe hochinteressant!

Für Techniker oder Studenten bzw. Absolventen fachbezogener Studiengänge z. B. Bauingenieurwesen oder Architektur mit Gesellenbrief Zimmerer bieten wir diesen Vorbereitungslehrgang zum Teil I der Zimmermeisterprüfung an. Der Kurs baut dabei insbesondere in den Bereichen Entwurf und CAD auf diese vorgelagerten Qualifikationen auf.

Architekten, Bauingenieure (z.B. Konstr. Ingenieurbau) und Bautechniker (z.B. Hochbau od. Holzbau) sind in der Regel vom Teil II der Meisterprüfung vollständig befreit. **Eine Befreiung von Teil II kann nur durch die Handwerkskammer Kassel (Ansprechpartner: Herr Sachelli, Tel.: +49 (0) 561 7888 131) auf Antrag erfolgen.** Bitte lassen Sie dies vor Lehrgangsbeginn prüfen.

Die Teile III und IV können bei uns oder bundesweit bei Handwerkskammern in Voll- oder Teilzeit absolviert werden.

<b>SEMINARINHALTE / DAUER</b>	<ul style="list-style-type: none"> <li>• Entwurf (CAD) Vorkenntnisse wünschenswert</li> <li>• Werkstattpraktikum (Schiften, EDV-Abbund, Treppenbau)</li> <li>• Vertiefung Baustoffkunde</li> <li>• Vertiefung Baukonstruktion u. Treppenbau</li> <li>• Rechnerischer Abbund</li> </ul>	<b>1,5 Monate (ca. 320 U.-Std.)</b>
<b>ZIELGRUPPE</b>	Bauingenieure, Architekten, Bautechniker oder Studenten entsprechender Fachrichtungen (jeweils mit abgeschlossener Erstausbildung zum Zimmerer)	
<b>KOSTEN *</b>	zzt. 3.650 € Prüfung: zzt. 420 €	* maßgebend sind die Lehrgangsgebühren zum Zeitpunkt des Lehrgangsbeginns
<b>PRÜFUNG</b>	Handwerkskammer Kassel; Prüfungen sind z. T. in den Kurs integriert bzw. finden in unmittelbarem Anschluss an den Lehrgang statt.	
<b>HINWEIS</b>	Für die Übernachtung vermitteln wir Privatunterkünfte.	



## BEI RÜCKFRAGEN ERREICHEN SIE UNS

✉ [br@bubiza.de](mailto:br@bubiza.de)

☎ 0561 - 9589717

FAX 0561 - 5851584



# Zimmermeister

für Handwerksmeister verwandter Gewerke



<b>VERANSTALTER</b>	<b>Bundesbildungszentrum des Zimmerer- und Ausbaugewerbes g GmbH</b> Werner-Heisenberg-Str. 4 34123 Kassel
<b>TERMINE</b>	04.11.2024 – 11.04.2025 oder 03.11.2025 – 16.04.2026

Mit unserem bundesweit einzigartigen Vorbereitungskurs zum Zimmermeister speziell für Dachdeckermeister oder Tischlermeister erweitern Sie Ihr berufliches Tätigkeitsfeld enorm.

„Können“ überzeugt Bauherren eher als „Dürfen“!

Entscheiden Sie sich für Qualität. Planen Sie Ihre Zukunft mit uns.

Gerne entwickeln wir für Sie in einem persönlichen Gespräch ein individuelles Fortbildungskonzept.

<b>SEMINARINHALTE / DAUER</b>	<b>Teil I (Fachpraxis):</b>	<b>5 Monate (ca. 880 U.-Std.)</b>
	<ul style="list-style-type: none"> <li>• Entwurf (CAD)</li> <li>• Werkstattpraktikum (Schiften, EDV-Abbund, Treppenbau)</li> </ul>	
	<b>Teil II (Fachtheorie):</b>	
	<ul style="list-style-type: none"> <li>• Baustatik und Festigkeitslehre</li> <li>• Baustoffkunde</li> <li>• Bauphysik</li> <li>• Baukonstruktion</li> <li>• Dachausmittlung</li> <li>• Rechnerischer Abbund</li> <li>• Arbeitssicherheit</li> <li>• Auftragsabwicklung/ Leistungsermittlung/ Kalkulation</li> <li>• Privates und Öffentliches Baurecht</li> <li>• Betriebsführung/ Betriebsorganisation</li> </ul>	

<b>ZIELGRUPPE</b>	Dachdeckermeister, Tischlermeister, Maurermeister sowie Meister anderer Gewerke vorzugsweise im Baubereich	
<b>KOSTEN *</b>	zzt. 6.100 € Prüfung: zzt. 730 €	* maßgebend sind die Lehrgangsgebühren zum Zeitpunkt des Lehrgangsbeginns
<b>PRÜFUNG</b>	Handwerkskammer Kassel; Prüfungen sind z. T. in den Kurs integriert bzw. finden in unmittelbarem Anschluss an den Lehrgang statt.	
<b>HINWEIS</b>	Für die Übernachtung vermitteln wir Privatunterkünfte.	



**BEI RÜCKFRAGEN ERREICHEN SIE UNS**

✉ uc@bubiza.de

☎ 0561 - 9589727

FAX 0561 - 5851584

# Dachdeckermeister

für Zimmermeister



**VERANSTALTER** Bundesbildungszentrum des Zimmerer- und Ausbaugewerbes g GmbH  
Werner-Heisenberg-Str. 4  
34123 Kassel

**TERMINE** 05.02.2024 – 31.05.2024 \* oder  
03.02.2025 – 30.05.2025

\* nur noch Restplätze frei

Bauherren wünschen heute öfter und mehr Leistungen aus einer Hand. Die Rolle als Komplettanbieter wird daher für Zimmerer- und Holzbaubetriebe immer wichtiger. Der Lehrgang „Dachdeckermeister für Zimmermeister“ bietet Ihnen die Möglichkeit, sich auf diesen Kundenwunsch qualifiziert einzustellen.

Über 450 Zimmermeister haben sich seit dem Jahr 2000 bei uns erfolgreich auf die Dachdeckermeisterprüfung vorbereitet.

<b>SEMINARINHALTE / DAUER</b>	<b>Fachpraxis:</b> (ca. 410 U.-Std.)	<b>3,5 Monate</b> (ca. 700 U.-Std.)
	<ul style="list-style-type: none"> <li>• Schiefer- und Faserzementdeckungen</li> <li>• Dachziegel- und Dachsteindeckungen</li> <li>• Außenwandbekleidungen</li> <li>• Dachabdichtungen</li> <li>• Bauwerksabdichtung</li> <li>• Metallarbeiten</li> <li>• Sonderdeckungen</li> </ul>	
	<b>Fachtheorie:</b> (ca. 290 U.-Std.)	
	<ul style="list-style-type: none"> <li>• Dachberechnung, Fachkunde</li> <li>• Werkstoffkunde</li> <li>• Kostenrechnung (Kalkulation)</li> <li>• Exkursionen</li> </ul>	

**ZIELGRUPPE** Zimmermeister

**KOSTEN \*\*** zzt. 7.400 € \*\* maßgebend sind die Lehrgangsgebühren zum Zeitpunkt des Lehrgangsbeginns  
Prüfung: zzt. 730 € + 250 € Materialkosten Arbeitsprobe

**PRÜFUNG** Handwerkskammer Kassel; Prüfungen sind z. T. in den Kurs integriert bzw. finden in unmittelbarem Anschluss an den Lehrgang statt.

**HINWEIS** Für die Übernachtung vermitteln wir Privatunterkünfte.



**BEI RÜCKFRAGEN ERREICHEN SIE UNS**

✉ br@bubiza.de    ☎ 0561 - 9589717    ☎ FAX 0561 - 5851584



# Dachdeckermeister

für Dachdeckergelesen



Aufbauend auf die Erfahrungen der Dachdeckermeisterausbildung für Zimmermeister wurde in Kooperation mit der Dachdecker-Innung Kassel ein neues Konzept für einen Vorbereitungslehrgang „Dachdeckermeister für Dachdeckergelesen“ entwickelt. In diesem Konzept werden die Vorteile von Voll- und Teilzeitlehrgängen kombiniert: Es entstand ein bundesweit einmaliger Vorbereitungslehrgang, der in zwei - in der auftragschwächeren Jahreszeit liegenden - Vollzeitabschnitten auf die Teile I + II der Dachdeckermeisterprüfung vorbereitet. Die Zeit zwischen diesen beiden Lehrgangsblocken kann durch Übungen sowohl als Vertiefungsphase, als auch zur Sammlung weiterer beruflicher Praxis genutzt werden.

<b>SEMINARINHALTE / DAUER</b>	<b>Grundkurs:</b> Teil I: Fachpraxis (ca. 50 U.-Std.) Teil II: Fachtheorie (ca. 400 U.-Std.)	<b>3 Monate</b> (ca. 450 U.-Std.)
	<b>Aufbaukurs:</b> Teil I: Fachpraxis (ca. 370 U.-Std.) Teil II: Fachtheorie (ca. 330 U.-Std.)	<b>4 Monate</b> (ca. 700 U.-Std.)
	<b>Inhalte Fachpraxis Teil I:</b> • Schiefer- und Faserzementdeckungen • Dachziegel- und Dachsteindeckungen • Außenwandbekleidungen • Bauwerksabdichtung • Sonderdeckungen  <b>Inhalte Fachtheorie Teil II:</b> • Dachberechnung, Fachkunde • Kostenrechnung (Kalkulation)  Teil III: Betriebswirtschaftlicher, kaufmännischer und rechtlicher Teil Teil IV: Berufs- und arbeitspädagogischer Teil	• Dachabdichtungen • Metallarbeiten  • Werkstoffkunde • Exkursionen  <b>ca. 265 U.-Std.</b> <b>ca. 100 U.-Std.</b>
<b>ZIELGRUPPE</b>	Dachdeckergelesen	
<b>KOSTEN **</b>	Teile I+II Grundkurs: zzt. 3.350 €, Teil I+II Aufbaukurs: zzt. 4.950 €, Teil III: zzt. 1.750 €, Teil IV: zzt. 850 €  Prüfung I-IV*: zzt. 820 € + 250 € Materialkosten Arbeitsprobe *Bedingungen der Handwerkskammer Kassel beachten!	** maßgebend sind die Lehrgangsgebühren zum Zeitpunkt des Lehrgangsbegins
<b>PRÜFUNG</b>	Handwerkskammer Kassel; Prüfungen sind z. T. in den Kurs integriert bzw. finden in unmittelbarem Anschluss an den Lehrgang statt.	
<b>HINWEIS</b>	Für die Übernachtung vermitteln wir Privatunterkünfte. Förderung durch Aufstiegs-BAFöG möglich.	



**BEI RÜCKFRAGEN ERREICHEN SIE UNS**

✉ br@bubiza.de

☎ 0561 - 9589727

FAX 0561 - 5851584

## Gebäudeenergieberater HWK oder dena



**VERANSTALTER** Bundesbildungszentrum des Zimmerer- und Ausbaugewerbes g GmbH  
Werner-Heisenberg-Str. 4  
34123 Kassel

**TERMINE** **Basismodul:**  
05.02. – 01.03.2024 oder  
03.02. – 28.02.2025  
**Vertiefung:**  
04.03. – 15.03.2024 oder  
03.03. – 14.03.2025

Dieser Kurs ist seit 2021 in ein Basis- und ein Vertiefungsmodul aufgeteilt. Für die Prüfung zum Gebäudeenergieberater müssen beide Kursteile absolviert werden. Die Teilnehmer können die abschließende Prüfung entweder vor der Handwerkskammer Kassel (Abschluss „HWK“) oder einem hausinternen Prüfungsausschuss (Abschluss „dena“) ablegen. Bei diesem Abschluss besteht die Möglichkeit zur Eintragung in die Energie-Effizienz-Expertenliste der „Deutschen Energie-Agentur“ in den Bereichen „Basismodul“ sowie „Vertiefungsmodul (BEG-Wohngebäude)“, gemäß Anlage 1 des Regelhefts (siehe unter [www.energie-effizienz-experten.de](http://www.energie-effizienz-experten.de)), womit sich der Bereich der KfW-Förderprogramme erschließt.

**SEMINARINHALTE / DAUER****Inhalte Basismodul:**

Modernisierungen planen: Gesetze, Verordnungen, Berechnungen nach GEG u. a. Normen, Entsorgungskonzept, Sanierung denkmalgeschützter Gebäude, Ausschreibung, Vergabe, Qualitätssicherung  
Bauwerke / -konstruktionen bewerten, auswählen: Baustoffkunde, Baukonstruktion, Umweltschutz, Baustoffrecycling  
Bauphysikalische Anforderungen: Wärme-, Feuchte-, Schall-, Brandschutz

Technische Anlagen bewerten und auswählen: Energie- und Umwelttechnik, Heizung, Raumlufttechnik, Erneuerbare Energien  
Gesetzliche Regelungen zur Energieeinsparung und Energieeffizienz anwenden: Anforderungen, Nachweise, Luftdichtheit, Wärmebrücken, Anwendungs- und Umsetzungsfragen, Luftdichtheitsmessung

**4 Wochen  
(ca. 160 U.-Std.)**

**Inhalte Vertiefungsmodul:**

Vertiefung und Ergänzung der Inhalte des Grundlagenkurses u. a. Modernisierungen planen: Gebäude u. technische Anlagen aufnehmen u. für bauphysikalische Beurteilung dokumentieren, Konzept zur Verbesserung der Energiebilanz entwickeln, berechnen und darstellen, Kosten / Nutzenrechnung

**2 Wochen  
(ca. 80 U.-Std.)**

**ZIELGRUPPE** Handwerksmeister, Techniker, Ingenieure

**KOSTEN \*\*** Grundlagen: zzt. 1.950 €, Vertiefung: zzt. 950 €  
Prüfung HWK\*: zzt. 340 €, Prüfung hausintern: zzt. 110 €  
\*Bedingungen der Handwerkskammer Kassel beachten!

\*\* maßgebend sind die Lehrgangsgebühren zum Zeitpunkt des Lehrgangsbeginns

**PRÜFUNG** Handwerkskammer Kassel; alle Prüfungen sind z. T. in den Kurs integriert bzw. finden in unmittelbarem Anschluss an den Lehrgang statt. Hausinterne Prüfung für dena-Zulassung erfolgt durch BUBIZA.

**HINWEIS** Für die Übernachtung vermitteln wir Privatunterkünfte

**BEI RÜCKFRAGEN ERREICHEN SIE UNS**

✉ [br@bubiza.de](mailto:br@bubiza.de)

☎ 0561 - 9589717

FAX 0561 - 5851584

**DIREKT ZUR ANMELDUNG**



[www.bildung-holzbau.de](http://www.bildung-holzbau.de)

# Geprüfte\*r Restaurator\*in im Handwerk (Zimmererhandwerk) – Master Professional für Restaurierung im Handwerk (Zimmererhandwerk)



<b>VERANSTALTER</b>	<b>Bundesbildungszentrum des Zimmerer- und Ausbaugewerbes g GmbH</b> Werner-Heisenberg-Str. 4 34123 Kassel
<b>TERMINE</b>	05.02.2024 – 07.06.2024 03.02.2025 – 06.06.2025

Der Abschluss „Geprüfte\*r Restaurator\*in im Handwerk (Zimmererhandwerk) – Master Professional für Restaurierung im Handwerk (Zimmererhandwerk)“ führt ihre handwerkliche Ausbildung zu einem fachlichen Abschluss auf Masterniveau (Niveau 7 des Deutschen Qualifikationsrahmens (DQR7)) - Handwerk auf höchstem Niveau leben! Aufbauend auf das Fundament praktischer handwerklicher und fachtheoretischer Kenntnisse ihrer Zimmermeistersausbildung, erweitern sie diese durch den Restauratorkurs um die Beherrschung historischer Handwerkstechniken verknüpft mit geisteswissenschaftlichen Aspekten. Dadurch werden sie umfassend ihre zukünftigen Aufgaben der Bestandsaufnahme der Gebäudesubstanz, Konzeptionierung, Restaurierung, Konservierung und Dokumentierung von Kulturgütern vorbereitet. Ihr Tätigkeitsfeld erfüllen sie sowohl in Handwerks- und Restaurierungsbetrieben sowie in staatlichen und in privaten Institutionen. Im Fokus ihres Handelns als Restaurator steht dabei die, über die Meistersausbildung hinausgehende Bewertung von Erhaltungswürdigkeit und Erhaltungsfähigkeit originaler Bausubstanzen.

<b>SEMINARINHALTE / DAUER</b>	<b>Übergreifende Qualifikationen</b>	ca. 300 U.-Std.
	<ul style="list-style-type: none"> <li>• Kulturerbe pflegen und weitergeben</li> <li>• Methoden zum Erhalt, zur Restaurierung und Konservierung von Kulturerbe anwenden und weiterentwickeln</li> <li>• Unternehmerische Prozesse im Rahmen des Kulturerbeerhalts gestalten und steuern</li> </ul>	
	<b>Spezifische Qualifikationen</b>	ca. 500 U.-Std.
	<ul style="list-style-type: none"> <li>• Erhaltungs-, Restaurierungs- und Konservierungskonzepte entwickeln</li> <li>• Maßnahmen umsetzen, Prozesse leiten und koordinieren</li> <li>• Maßnahmen und Prozesse unter Qualitätsaspekten dokumentieren sowie Risiko- und Schadensprävention sicherstellen</li> </ul>	<b>4 Monate gesamt: 800 U.-Std.</b> zzgl. Hausübung mit Selbstlernphase

<b>ZIELGRUPPE</b>	Zimmermeister*in
-------------------	------------------

<b>KOSTEN **</b>	6.750 € Prüfung HWK*: zzt. 450 € *Bedingungen der Handwerkskammer Kassel beachten!	** maßgebend sind die Lehrgangsgebühren zum Zeitpunkt des Lehrgangsbeginns
------------------	--	--

<b>PRÜFUNG</b>	Handwerkskammer Kassel; Die Prüfungen sind z. T. in den Kurs integriert bzw. finden in unmittelbarem Anschluss an den Lehrgang statt. Im Anschluss an den Lehrgang ist noch eine Projektarbeit auszuarbeiten, zu dokumentieren und zu präsentieren.  Rechtsvorschrift: Restaurator-Master Professional Restaurierungs-Prüfungsverordnung - RestMAProRestPrV
----------------	---

<b>HINWEIS</b>	Für die Übernachtung vermitteln wir Privatunterkünfte. Förderung durch Aufstiegs-BAFöG möglich.
----------------	---



**DIREKT ZUR ANMELDUNG**

www.bildung-holzbau.de

<b>BEI RÜCKFRAGEN ERREICHEN SIE UNS</b>	✉ br@bubiza.de    ☎ 0561 - 9589727    ☎ 0561 - 5851584
---	--

# Zukunftswerkstatt Handwerk



**VERANSTALTER** Holzbau Deutschland -  
Verband Hessischer Zimmermeister e.V.  
Werner-Heisenberg-Str. 4  
34123 Kassel

**TERMINE** 09.02.2024 – 31.01.2025

Handwerksbetriebe, die ihre betrieblichen Strukturen verbessern, die Abläufe optimieren, einen Betriebsnachfolger einführen oder sich besser als bisher auf die digitalen Veränderungen der Zukunft einstellen wollen, schließen sich dieser einjährigen Initiative an.

Dabei handelt es sich bei der Zukunftswerkstatt Handwerk um ein Format, in dem unter Einbeziehung der Mitarbeiter alle erforderlichen Veränderungsprozesse gemeinsam erarbeitet und erfolgreich im Betrieb umgesetzt werden. Ziel ist es, die Kreativität der Mitarbeiter zu aktivieren, neue Mitarbeiter in den Veränderungsprozess zu integrieren, das Verantwortungsbewusstsein für die betrieblichen Abläufe zu stärken und gleichzeitig den Firmenchef in seiner täglichen Arbeit zu entlasten.

Unterstützt werden die Betriebe in diesem Jahr durch wiederkehrenden Erfahrungsaustausch der Betriebe untereinander in begleitender Moderation durch Fachleute des Verbands.

## Betriebliche Veränderungen gemeinsam bewirken

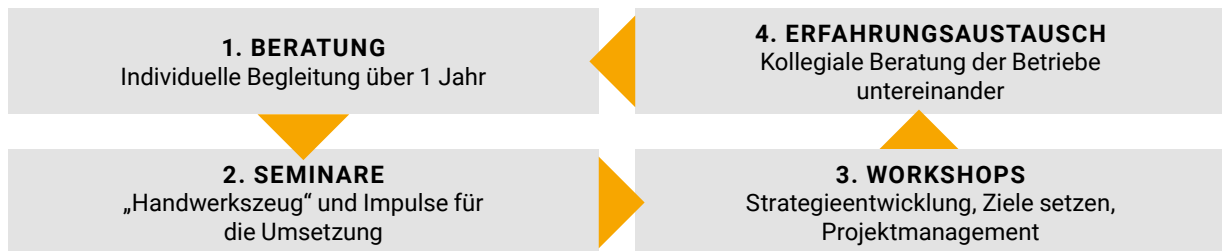

### SEMINARINHALTE / DAUER

- Individueller Unternehmens-Check
- Gemeinsamer Startworkshop (mit 5 Betrieben)
- Strategieworkshop (Festlegung der betriebl. Themen)
- Begleitendes Seminarprogramm (10-12 Teilnahmen pro Betrieb)
- Individuelles Coaching direkt vor Ort im Betrieb
- Erfahrungsaustausch zwischen den teilnehmenden Betrieben im Workshop
- Abschlussworkshop

Jan. - Feb.  
Feb.  
Feb. - März  
März. - Okt.  
Apr. - Dez.  
Okt.  
Jan. des Folgejahres

**ZIELGRUPPE** Betriebsinhaber, deren Nachfolger, sowie alle betrieblich Mitarbeitenden

**KOSTEN** 350 € / Monat zzgl. MwSt.

**SONSTIGES** Veranstaltungsort: Startworkshop nach Absprache, Strategieworkshop in Kassel  
Anmeldeschluss ist der 23. 01.2024

### HINWEIS



Bei Lehrgangsende erhalten die teilnehmenden Betriebe von Holzbau Deutschland - Verband Hessischer Zimmermeister e. V. eine Teilnahmebescheinigung, die im Rahmen der „Meisterhaft-Initiative“ auf betrieblicher Ebene mit 1 FTW anerkannt ist.



### BEI RÜCKFRAGEN ERREICHEN SIE UNS

✉ [sg@zimmerer-hessen.de](mailto:sg@zimmerer-hessen.de) ☎ 0561 - 82020381 FAX 0561 - 58556590



Gefördert wird diese Initiative aufgrund eines Beschlusses des Deutschen Bundestages aus Mitteln des Bundesministeriums für Wirtschaft und Klimaschutz.

# Jungmeister-Praxis-Programm – schneller Handlungskompetenz als Führungskraft entwickeln



<b>VERANSTALTER</b>	<b>Holzbau Deutschland - Verband Hessischer Zimmermeister e.V.</b> Werner-Heisenberg-Str. 4 34123 Kassel
<b>TERMINE</b>	Der Einstieg ist jederzeit möglich

Frisch ausgebildete Zimmerer- und Dachdeckermeister sind technisch, organisatorisch und fachlich hervorragend qualifiziert. Was einigen von ihnen fehlt, ist die mangelnde Akzeptanz bei neuen Mitarbeitern/Kollegen, sowie die fehlende Erfahrung das neu erlernte Wissen in die konkrete Anwendungssituation im Betrieb einzusetzen. Dieses Phänomen tritt verstärkt dann auf, wenn nicht genügend Gesellenjahre vor der Meisterausbildung vorhanden sind. Hier bietet das Programm eine Unterstützung.

Im Rahmen des angebotenen Coaching-Konzepts, werden junge Zimmerer- und/ oder Dachdeckermeister über einen Zeitraum von 6 Monaten bis zu 1 Jahr gemeinsam mit dem Betrieb in ihre neue Rolle als Vorgesetzte eingeführt. Für diese Zeit als „Trainee“ erhalten die TN ein Gehalt, welches auf Grundlage des Baurarifvertrags vereinbart und in einem befristeten Arbeitsvertrag festgeschrieben wird. Der Lernerfolg der Maßnahme wird durch ein individuelles, begleitendes Coaching auf Betriebsebene unterstützt. Auf Wunsch wird der Trainee, nach erfolgreichem Verlauf, in ein unbefristetes Arbeitsverhältnis übernommen.

Holzbau Deutschland-Verband Hessischer Zimmermeister hilft bei der Suche nach geeigneten Betrieben in Hessen.

<b>COACHING- INHALTE / DAUER</b>	<ul style="list-style-type: none"> <li>• Auseinandersetzung mit der neuen Rolle des Vorgesetzten</li> <li>• Schaffung von mehr Selbstvertrauen und natürlicher Autorität</li> <li>• Führungsmethoden in der Anwendung</li> <li>• Datenermittlung und Prozessanalyse von betrieblichen Abläufen</li> <li>• Ausbau von Handlungskompetenzen im Bereich Kunde, Organisation; Recht und AV</li> <li>• Reflexion, Aussprache und Entwicklung der Persönlichkeit</li> </ul>	<b>6 Monate bis zu 1 Jahr</b>
<b>COACH</b>	Experten von Holzbau Deutschland - Verband Hessischer Zimmermeister e.V.	
<b>ZIELGRUPPE</b>	Frisch ausgebildete Zimmerer- und /oder Dachdeckermeister	
<b>KOSTEN</b>	350 € / Monat zzgl. Mwst., Kostenübernahme durch den Betrieb nach Absprache	
<b>PRÜFUNG</b>	Keine Prüfung erforderlich. Der Einstieg in das Programm ist individuell jederzeit möglich. Die Vermittlung eines geeigneten Betriebs wird vom Verband unterstützt.	

**HINWEIS**



Bei Lehrgangsende erhalten die teilnehmenden Betriebe von Holzbau Deutschland - Verband Hessischer Zimmermeister e. V. eine Teilnahmebescheinigung, die im Rahmen der „Meisterhaft-Initiative“ auf betrieblicher Ebene mit 1 FTW anerkannt ist.

**BEI RÜCKFRAGEN ERREICHEN SIE UNS**

✉ [sg@zimmerer-hessen.de](mailto:sg@zimmerer-hessen.de) ☎ 0561 - 82020381 FAX 0561 - 58556590



Gefördert wird diese Initiative aufgrund eines Beschlusses des Deutschen Bundestages aus Mitteln des Bundesministeriums für Wirtschaft und Klimaschutz.



# Bauleiter im Holzbau



**VERANSTALTER** Holzbau Deutschland -  
Verband Hessischer Zimmermeister e.V.  
Werner-Heisenberg-Str. 4  
34123 Kassel

**TERMINE** 28.10. – 02.11.2024

Erfahrene Bauleiter sind in Zeiten des demografischen Wandels, wertvoller denn je. Der Bauleiter im Holzbau ist die Schalt- und Kommunikationsstelle auf der Baustelle. Bei ihm laufen alle wesentlichen Informationen, Ereignisse und Problemlagen zusammen. Durch ihn müssen in Zusammenarbeit mit dem Betrieb, den Beschäftigten, den Kunden und ggf. Zulieferern und weiterer Beteiligtegruppen schnell zielgerichtete Lösungen erarbeitet, sowie Entscheidungen getroffen und umgesetzt werden.

Für eine derart anspruchsvolle und verantwortliche Aufgabe braucht der Bauleiter ein hohes Maß an Fach-, Methoden- und Sozialkompetenz, gepaart mit viel Erfahrung. Wie es gelingen kann diesen Spagat zwischen den verschiedenen Anforderungen zu bewältigen, und mit welchen Herausforderungen sie zu rechnen haben, erlernen Sie in diesem Intensivseminar anhand konkreter Beispiele aus der Praxis.

## SEMINARINHALTE / DAUER

### Themenfelder:

- Knifflige Fragestellungen aus dem Bauvertragsrecht und der VOB
- Bauaufmaß, Nachkalkulation und Leistungsabrechnung
- Arbeitssicherheit im Baustellenbetrieb
- Terminierung, Bauzeitenpläne und Co.
- Zeiterfassung, Datenermittlung und Dokumentation
- Leistungsvorgaben und Entlohnung, Bonus, Prämie, Akkord und Co.
- Kommunikation, Führung, Personaleinsatz

### Praktische Übungen:

- Ablaufsteuerung mittels Netzplan
- Baustellenbesuch
- Diskussion und Erfahrungsaustausch mit Praktikern im Baubetrieb

**5 Tage**  
**9:00 – 16:00 Uhr**

## REFERENTEN

Experten von Holzbau Deutschland Verband Hessischer Zimmermeister, Bundesbildungszentrum des Zimmerer- und Ausbaugewerbes

## ZIELGRUPPE

Vorarbeiter, Poliere, Meister, Techniker, angehende Führungskräfte im Holzbau

## KOSTEN

1.150 € zzgl. MwSt. (inkl. Getränke und Verpflegung) für 5 Tage Intensivseminar  
1.400 € zzgl. MwSt. für Nichttinnungsmitglieder

## PRÜFUNG

keine

## HINWEIS



Bei Lehrgangsende erhalten die teilnehmenden Betriebe von Holzbau Deutschland - Verband Hessischer Zimmermeister e. V. eine Teilnahmebescheinigung, die im Rahmen der „Meisterhaft-Initiative“ auf betrieblicher Ebene mit 1 FTW anerkannt ist.

**DIREKT ZUR  
ANMELDUNG**



[www.bildung-holzbau.de](http://www.bildung-holzbau.de)

## BEI RÜCKFRAGEN ERREICHEN SIE UNS

✉ [sg@zimmerer-hessen.de](mailto:sg@zimmerer-hessen.de)

☎ 0561 - 82020381

FAX 0561 - 58556590



# Workshop: Nachhaltige Unternehmensentwicklung Holzbau



<b>VERANSTALTER</b>	<b>Holzbau Deutschland - Verband Hessischer Zimmermeister e.V.</b> Werner-Heisenberg-Str. 4 34123 Kassel
<b>TERMINE</b>	14.11. – 15.11.2024

Zukünftig wird es immer mehr Gründe geben, das eigene Unternehmen nachhaltig aufzustellen. Moderne Unternehmen heben sich durch Bemühungen um umweltgerechtes Handeln (E), durch Wahrnehmung sozialer Verantwortung (S) und partizipativer Geschäftsführung (G) wohltuend vom Wettbewerb ab. Zunehmend werden Auftraggeber die Auftragsvergabe an die Einhaltung von ESG-Kriterien knüpfen.

Beim angebotenen Workshop werden Betriebe mit ihren Mitarbeitern unter Anleitung von Experten sensibilisiert und befähigt, ihre Geschäftsprozesse hinsichtlich Nachhaltigkeit zu beleuchten. Durch den Erfahrungsaustausch mit den anderen beteiligten Betrieben entstehen neue Ideen, aus denen Schwerpunktthemen für die eigene betriebliche Fortentwicklung abgeleitet und selbst erarbeitet werden. Bei allen Prozessschritten werden Sie durch Moderatoren unterstützt.

<b>SEMINARINHALTE / DAUER</b>	<b>Themenfelder:</b>	<b>2 Tage</b>
	<b>1.Tag</b>	<b>1. Tag: 10:00 – 16:00 Uhr</b>
	<ul style="list-style-type: none"> <li>• Impuls: Die ESG-Nachhaltigkeitskriterien</li> <li>• Analyse der betrieblichen Ist-Situation</li> <li>• Präsentation und Diskussion der Zwischenergebnisse</li> <li>• Zusammenfassung und Erfahrungsaustausch</li> </ul>	<b>Abendtreff</b>
	<b>2.Tag</b>	<b>2. Tag: 8:30 – 14:00 Uhr</b>
	<ul style="list-style-type: none"> <li>• Impuls: Energie- und Ressourceneffizienz im Betrieb</li> <li>• Erarbeitung von betrieblichen Handlungsfeldern</li> <li>• Ableitung eines konkreten Handlungsplans</li> <li>• Präsentation und Diskussion der Ergebnisse</li> <li>• Zusammenfassung und Erfahrungsaustausch</li> </ul>	

<b>REFERENTEN</b>	Experten von Holzbau Deutschland Verband Hessischer Zimmermeister, weitere Fachexperten aus Handwerksorganisationen und Hochschulen
-------------------	---

<b>ZIELGRUPPE</b>	Inhaber, Geschäftsführer von (Holz)-Baubetrieben mit ausgewählten Mitarbeitern
-------------------	--

<b>KOSTEN</b>	750 € + MwSt. / Betrieb (inkl. Getränke und Verpflegung) für bis zu 4 MA Abendtreff auf eigene Rechnung
---------------	--

<b>PRÜFUNG</b>	keine
----------------	-------

<b>HINWEIS</b>	 <p>Bei Lehrgangsende erhalten die teilnehmenden Betriebe von Holzbau Deutschland - Verband Hessischer Zimmermeister e. V. eine Teilnahmebescheinigung, die im Rahmen der „Meisterhaft-Initiative“ auf betrieblicher Ebene mit 1 FTW anerkannt ist.</p>
----------------	--

**DIREKT ZUR ANMELDUNG** 



[www.bildung-holzbau.de](http://www.bildung-holzbau.de)

**BEI RÜCKFRAGEN ERREICHEN SIE UNS**

✉ [sg@zimmerer-hessen.de](mailto:sg@zimmerer-hessen.de) ☎ 0561 - 82020381 FAX 0561 - 58556590

# Holzschutz in Theorie und Praxis



**VERANSTALTER** Bundesbildungszentrum des Zimmerer- und Ausbaugewerbes g GmbH  
Werner-Heisenberg-Str. 4  
34123 Kassel

**TERMINE** Blöcke 1+2: Sept. 2024  
Blöcke 1+2: Sept. 2025  
genaue Termine auf Anfrage

In zwei getrennt oder auch als Kombination buchbaren Seminaren werden Ihnen von namhaften Experten die Themen „Biologische Holzschädlinge“ und „Konstruktiv-baulicher sowie vorbeugender Holzschutz“ vermittelt.

Da in diesen Seminaren neueste technische und normative Entwicklungen mit einfließen, eignen sie sich sehr gut zur Auffrischung und Ergänzung bisheriger Qualifikationsstufen wie Meister, Restaurator oder Sachverständiger.

<b>SEMINARINHALTE / DAUER</b>	<b>Seminarblock 1: Biologische Holzschädlinge</b> <ul style="list-style-type: none"> <li>• Holzerstörende Insekten (terrestrische und marine Holzerstörer) wie z.B. Frischholz-insekten, Trockenholz-insekten, Feuchtholz-insekten, Faulholz-insekten</li> <li>• Lebensweise</li> <li>• Schädlichkeit / Holzart</li> <li>• Befallssymptome</li> </ul>	<b>1,5 Tage (ca. 10 U.-Std.)</b>
	<b>Seminarblock 2: Holzschutz</b> <ul style="list-style-type: none"> <li>• Holzabbau</li> <li>• Baulich-konstruktiver Holzschutz</li> <li>• Vorbeugender chemischer Holzschutz</li> <li>• Umgang mit Holzschutzmitteln</li> <li>• Imprägnieranlagen und -verfahren</li> <li>• Bekämpfungsmaßnahmen bei Schädlingsbefall</li> <li>• Umwelt- und Arbeitsschutz</li> <li>• Verwertung und Entsorgung</li> </ul>	<b>3 Tage (ca. 24 U.-Std.)</b>

**REFERENTEN** **Seminarblock 1: Biologische Holzschädlinge:** Dr. rer. nat. Uwe Noldt  
**Seminarblock 2: Holzschutz:** Prof. Dr. Martin Illner

**ZIELGRUPPE** Zimmermeister, Restauratoren, Sachverständige

**KOSTEN** **Seminarblock 1: Holzschädlinge:** 175 €  
**Seminarblock 2: Holzschutz:** 275 €

**PRÜFUNG** keine

**HINWEIS** Liste von Hotels oder Privatunterkünften kann angefordert werden.



**BEI RÜCKFRAGEN ERREICHEN SIE UNS**

✉ uc@bubiza.de

☎ 0561 - 9589727

FAX 0561 - 5851584



# Holzrahmenbau

für Ausbilder und Berufsschullehrer



<b>VERANSTALTER</b>	<b>Bundesbildungszentrum des Zimmerer- und Ausbaugewerbes g GmbH</b> Werner-Heisenberg-Str. 4 34123 Kassel
<b>TERMINE</b>	02.04. – 05.04.2024 oder 22.04. – 25.04.2025

Seit vielen Jahren treffen sich Ausbilder zu diesem Workshop, um über den Rand des Rahmenlehrplans zu schauen, sich neue Ausbildungsinhalte zu erarbeiten und Erfahrungen auszutauschen. Im Jahr 2024 soll ein moderner Holzbaubetrieb besichtigt werden. Mit dem Software-Tool condetti-digital werden Holzhausdetails konstruiert. Außerdem werden neue Aufmaßtechniken ausprobiert und die Resultate ins CAD importiert. Weitere Themen sind Ladungssicherung sowie Schall- und Brandschutz.

<b>SEMINARINHALTE / DAUER</b>	<ul style="list-style-type: none"> <li>• Besichtigung eines größeren Holzbaubetriebs</li> <li>• Umgang mit condetti-digital</li> <li>• Moderne Aufmaßtechniken (Distanzmesser, 3D-Scanner, usw.)</li> <li>• Verarbeitung einer „Punktwolke“ im CAD</li> <li>• Ladungssicherung</li> <li>• Brandschutz</li> <li>• Schallschutz</li> <li>• Abschlussbesprechung, Planung 2025</li> </ul>	<b>4 Tage</b>
<b>REFERENTEN</b>	Zimmermeister und Dachdeckermeister Sascha Brück, Zimmermeister Marco Seumer und weitere	
<b>ZIELGRUPPE</b>	Ausbilder in Ausbildungsstätten und Betrieben sowie Berufsschullehrer	
<b>KOSTEN *</b>	zzt. 535 €	* maßgebend sind die Lehrgangsgebühren zum Zeitpunkt des Lehrgangsbegins
<b>PRÜFUNG</b>	keine	
<b>HINWEIS</b>	Liste von Hotels oder Privatunterkünften kann angefordert werden	



**BEI RÜCKFRAGEN ERREICHEN SIE UNS**

✉ [uc@bubiza.de](mailto:uc@bubiza.de)

☎ 0561 - 9589727

FAX 0561 - 5851584



# Fahrausweis für Flurförderzeuge (Stapler)

Entsprechend DGUV Vorschrift 68 (früher BGV D27)



<b>VERANSTALTER</b>	<b>Bundesbildungszentrum des Zimmerer- und Ausbaugewerbes g GmbH</b> Werner-Heisenberg-Str. 4 34123 Kassel
<b>TERMINE</b>	Termine auf Anfrage

Das Fahren von Gabelstaplern stellt besondere Anforderungen an den Fahrer, daher dürfen sie ausschließlich von geeigneten und ausgebildeten Mitarbeitern bedient werden. Die Deutsche Gesetzliche Unfallversicherung (DGUV) schreibt eine bundesweit einheitliche und verpflichtende Prüfung für das Fahren von Flurförderzeugen vor. Mit dieser oft auch als „Staplerschein“ bezeichneten Qualifikation soll gewährleistet werden, dass jeder Fahrer die spezifischen Funktionen und Besonderheiten von Flurförderzeugen kennt, beherrscht und die damit verbundenen möglichen Gefährdungen für sich und andere richtig einschätzen und vermeiden kann.

Der Unternehmer darf „mit dem selbstständigen Steuern von Flurförderzeugen mit Fahrersitz oder Fahrerstand“ nur Personen beauftragen, die:

- mindestens 18 Jahre alt sind,
- für diese Tätigkeit geeignet und ausgebildet sind und
- ihre Befähigung nachgewiesen haben.

<b>SEMINARINHALTE / DAUER</b>	<b>Theoretische Grundlagen:</b> <ul style="list-style-type: none"> <li>• Begriffe, Beschaffenheit, Standsicherheit</li> <li>• Fahrzeuge besonderer Bauart</li> <li>• Sicherheitsbestimmungen</li> <li>• Prüfung</li> </ul> <b>Praktische Ausbildung:</b> <ul style="list-style-type: none"> <li>• Geräteeinweisung</li> <li>• Aufnehmen und Absetzen von Lasten</li> <li>• Einsatzkontrolle</li> <li>• Fahrübungen</li> <li>• Sicherheitsbestimmungen</li> <li>• Prüfung</li> </ul>	<b>2 Tage (18 U.-Std.)</b>
-------------------------------	--	--------------------------------

<b>REFERENT</b>	Zimmermeister und Dachdeckermeister Gergely Wild
-----------------	--

<b>ZIELGRUPPE</b>	Meister, Poliere, Gesellen, Auszubildende und andere interessierte Personen Mindestalter: 18 Jahre, G25-Untersuchung des Arbeitsmedizinischen Dienstes
-------------------	--

<b>KOSTEN</b>	295 € inkl. Lehrgangsunterlagen, Prüfungs-, Fahrausweisgebühren
---------------	---

<b>PRÜFUNG</b>	Ja Rechtliche Grundlagen siehe § 7 Abs. 1 der DGUV Vorschrift 68 „Flurförderzeuge“ (ehemals BGV D 27)
----------------	--

<b>HINWEIS</b>	Liste von Hotels oder Privatunterkünften kann angefordert werden. 
----------------	--

<b>BEI RÜCKFRAGEN ERREICHEN SIE UNS</b>	✉ uc@bubiza.de    ☎ 0561 - 9589727    📠 FAX 0561 - 5851584
---	--



# Lehrgang zum Erwerb der Sachkunde für Abbruch-, Sanierungs- oder Instandhaltungsarbeiten mit Asbest (ASI)

Integrierter ASI-Lehrgang nach Anlage 4C TRGS 519 zum Erwerb der Sachkunde nach Nr. 2.7 TRGS 519 für Abbruch-, Sanierungs- und Instandhaltungsarbeiten

- an Asbestzementprodukten
- für Tätigkeiten mit geringer Exposition nach Nr. 2.8 TRGS 519
- für Arbeiten geringen Umfangs nach Nr. 2.10 TRGS 519



**VERANSTALTER** Bundesbildungszentrum des Zimmerer- und Ausbaugewerbes g GmbH  
Werner-Heisenberg-Str. 4  
34123 Kassel

**TERMINE** 10. – 11.06.2024  
09. – 10.12.2024  
weitere Termine auf Anfrage

Gemäß Anhang I Nr. 2.4.2 (3) der Gefahrstoffverordnung dürfen Abbruch-, Sanierungs- und Instandhaltungsarbeiten mit Asbest nur von Fachbetrieben ausgeführt werden, deren personelle und sicherheitstechnische Ausstattung für diese Tätigkeiten geeignet ist. Bei den Arbeiten ist dafür zu sorgen, dass mindestens eine weisungsbefugte sachkundige Person vor Ort tätig ist. Die Sachkunde wird durch die erfolgreiche Teilnahme an einem von der zuständigen Behörde anerkannten Sachkundelehrgang nachgewiesen. Sachkundenachweise gelten für den Zeitraum von sechs Jahren.

**SEMINARINHALTE / DAUER** • Eigenschaften und Gesundheitsgefahren  
• Verwendung von Asbest  
• Vorschriften und Regelungen für Tätigkeiten mit Asbest und Asbestzement  
• Personelle Anforderungen  
• Sicherheitstechnische Maßnahmen: vorbereitende Maßnahmen, Baustelleneinrichtung, Arbeitsgeräte, Abbrucharbeiten, Instandhaltungsarbeiten, besondere Maßnahmen bei Asbestzement in Räumen, abschließende Arbeiten  
• Tätigkeiten mit asbesthaltigen Abfällen  
• Praktische Vorführungen / Übungen  
• Prüfung **2 Tage**

**REFERENTEN** Zimmermeister, Dachdeckermeister, Ingenieure, Arbeitsmediziner

**ZIELGRUPPE** Mitarbeiter von Zimmerer-, Dachdecker-, Abbruch- und Entsorgungsunternehmen sowie andere Personen, die entsprechende Tätigkeiten mit Asbest ausführen wollen

**KOSTEN** 645 €

**PRÜFUNG** Prüfungsgebühr: 45 €

**HINWEIS** Liste von Hotels oder Privatunterkünften kann angefordert werden



**BEI RÜCKFRAGEN ERREICHEN SIE UNS**

✉ uc@bubiza.de

☎ 0561 - 9589727

FAX 0561 - 5851584



# Fortbildungslehrgang ASI-Arbeiten

zum Erhalt der Sachkunde nach Nr. 2.7 und Anlage 5 TRGS 519



<b>VERANSTALTER</b>	<b>Bundesebildungszentrum des Zimmerer- und Ausbaugewerbes g GmbH</b> Werner-Heisenberg-Str. 4 34123 Kassel
<b>TERMINE</b>	27.06.2024 05.12.2024 05.06.2025 11.12.2025 weitere Termine auf Anfrage

Gemäß Anhang I Nr. 2.4.2 (3) der Gefahrstoffverordnung gelten Sachkundenachweise begrenzt für den Zeitraum von sechs Jahren. Wird während der Geltungsdauer des Sachkundenachweises ein behördlich anerkannter Fortbildungslehrgang besucht, verlängert sich die Geltungsdauer um weitere sechs Jahre, gerechnet ab dem Datum des Nachweises über den Abschluss des Fortbildungslehrgangs.

<b>SEMINARINHALTE / DAUER</b>	<ul style="list-style-type: none"> <li>• Asbest – Verwendung und Eigenschaften</li> <li>• Vorschriften und Regelwerke</li> <li>• Verwendungsbeschränkungen</li> <li>• Technische und organisatorische Maßnahmen</li> <li>• Arbeitsschutz</li> <li>• Baustelleneinrichtung, Arbeitsgeräte und persönliche Schutzausrüstung</li> <li>• Praktische Vorführungen</li> <li>• Erfahrungsaustausch und Beispiele aus der Praxis</li> </ul>	<b>1 Tag</b>
<b>REFERENT</b>	Zimmermeister Ubbo Wündisch	
<b>ZIELGRUPPE</b>	Personen, deren Sachkundenachweis der Verlängerung bedarf	
<b>KOSTEN</b>	275 €	
<b>PRÜFUNG</b>	keine	
<b>HINWEIS</b>	Liste von Hotels oder Privatunterkünften kann angefordert werden	



**BEI RÜCKFRAGEN ERREICHEN SIE UNS**

✉ [uc@bubiza.de](mailto:uc@bubiza.de)

☎ 0561 - 9589727

FAX 0561 - 5851584

**DIREKT ZUR ANMELDUNG**

[www.bildung-holzbau.de](http://www.bildung-holzbau.de)

# Fachkraft Abbundtechnik

Hundegger EKP oder Cambium



<b>VERANSTALTER</b>	<b>Bundesbildungszentrum des Zimmerer- und Ausbaugewerbes g GmbH</b> Werner-Heisenberg-Str. 4 34123 Kassel
<b>TERMINE</b>	Termine auf Anfrage (in Absprache mit den Interessenten)

Das Bundesbildungszentrum verwendet für Schulungen im Bereich CNC-Technik eine Abbundmaschine Hundegger K2i mit Robot-Aggregat. Diese in Betrieben seltener vorkommende Maschinenkonfiguration erlaubt uns, auf die Interessen von Maschinenführern und Fachkräften in der Arbeitsvorbereitung sowohl für K2- wie für Robot-Drive- Abbundmaschinen einzugehen.

Neue Hundegger-Abbundmaschinen werden mit der modernen Software CAMBIUM betrieben. Schulungen für die Vorgänger-Software EKP (Einzelstab-Konstruktions-Programm) wurden eingestellt.

Der Kurs Fachkraft Abbundtechnik richtet sich an Arbeitsvorbereiter, die ihre Projekte auf eigener Abbundmaschine oder von einem Abbundzentrum fertigen lassen möchten.

<b>SEMINARINHALTE / DAUER</b>	<ul style="list-style-type: none"> <li>• Steuerungssoftware CAMBIUM</li> <li>• Direkteingabe von Bauteilen</li> <li>• Listen</li> <li>• Kontrolle von mit Abbund-Programmen erstellten Bauvorhaben</li> <li>• Arbeiten an der Maschine</li> <li>• Arbeitsabläufe, Grenzwerte von Bearbeitungen</li> </ul>	<b>2 Tage (16 U.-Std.)</b>  <b>bei Kombination mit "Maschinenführer": 4 Tage, (32 U.-Std.)</b>
<b>REFERENTEN</b>	Ausbilder des Bundesbildungszentrums	
<b>ZIELGRUPPE</b>	Zimmermeister, Arbeitsvorbereiter	
<b>KOSTEN *</b>	zzt. 575 € (bei Kombination mit "Maschinenführer": zzt.* 945 €)	* maßgebend sind die Lehrgangsgebühren zum Zeitpunkt des Lehrgangsbeginnns
<b>PRÜFUNG</b>	keine	
<b>HINWEIS</b>	Liste von Hotels oder Privatunterkünften kann angefordert werden	



## BEI RÜCKFRAGEN ERREICHEN SIE UNS

✉ uc@bubiza.de

☎ 0561 - 9589727

FAX 0561 - 5851584



# Maschinenführer Abbundmaschinen

Hundegger EKP oder Cambium



<b>VERANSTALTER</b>	<b>Bundesbildungszentrum des Zimmerer- und Ausbaugewerbes g GmbH</b> Werner-Heisenberg-Str. 4 34123 Kassel
<b>TERMINE</b>	Termine auf Anfrage (regelmäßig in Absprache mit den Interessenten)

Das Bundesbildungszentrum verwendet für Schulungen im Bereich CNC-Technik eine Abbundmaschine Hundegger K2i mit Robot-Aggregat. Diese in Betrieben seltener vorkommende Maschinenkonfiguration erlaubt uns, auf die Interessen von Maschinenführern und Fachkräften in der Arbeitsvorbereitung sowohl für K2- wie für Robot-Drive- Abbundmaschinen einzugehen. Neue Hundegger-Abbundmaschinen werden mit der modernen Software CAMBIUM betrieben. Schulungen für die Vorgänger-Software EKP (Einzelstab-Konstruktions-Programm) wurden eingestellt. Der Kurs Maschinenführer Abbundmaschinen richtet sich an angehende Maschinenführer, die Abbund an den Maschinen Hundegger K2, K3 oder Robot ausführen sollen.

<b>SEMINARINHALTE / DAUER</b>	<ul style="list-style-type: none"> <li>• Anlagenteile, Aggregate</li> <li>• Steuerungssoftware CAMBIUM</li> <li>• Direkteingabe von Bauteilen</li> <li>• Optimierung des Zuschnitts</li> <li>• Arbeiten an der Maschine</li> <li>• Arbeitsabläufe, Grenzwerte von Bearbeitungen</li> <li>• Einstellungen bzw. Änderungen in der Maschinenkonfiguration</li> <li>• Wartung, Werkzeugwechsel, Störungssuche</li> </ul>	<b>3 Tage (24 U.-Std.)</b>
<b>REFERENTEN</b>	Ausbilder des Bundesbildungszentrums	
<b>ZIELGRUPPE</b>	angehende Maschinenführer für Hundegger K2, K3 bzw. Robot	
<b>KOSTEN *</b>	zzt. 695 €	* maßgebend sind die Lehrgangsgebühren zum Zeitpunkt des Lehrgangsbeginnns
<b>PRÜFUNG</b>	keine	
<b>HINWEIS</b>	Liste von Hotels oder Privatunterkünften kann angefordert werden	
		

## BEI RÜCKFRAGEN ERREICHEN SIE UNS

✉ [uc@bubiza.de](mailto:uc@bubiza.de)

☎ 0561 - 9589727

FAX 0561 - 5851584

DIREKT ZUR ANMELDUNG



[www.bildung-holzbau.de](http://www.bildung-holzbau.de)



# Fachbetrieb Dämmtechnik, Holzbau, Ausbau & Modernisierung



<b>VERANSTALTER</b>	<b>Holzbau Deutschland Akademie</b> Kronenstraße 55 - 58 10117 Berlin
<b>TERMINE</b>	Termine auf Anfrage

Die Unternehmensschulung zum „Fachbetrieb Dämmtechnik, Holzbau, Ausbau & Modernisierung“ wurde mit folgender Zielsetzung konzipiert:

- Erhöhung der Beratungskompetenz im Bereich Modernisierung
- Vermittlung der aktuellen Rechtslage und modernisierungsrelevanter Normen
- Erschließung neuer Marktfelder im Bereich Modernisierung / Sanierung
- Auffrischung technischen Grundwissens und Vermeidung bauphysikalischer Schäden

Dieses Seminar wird ergänzt durch die Mitarbeiter-Schulung „Fachkraft Dämmtechnik“.

<b>SEMINARINHALTE / DAUER</b>	<ul style="list-style-type: none"> <li>• Altbaumodernisierung / Umwelt</li> <li>• Werkstoffkunde: Dämmstoffe, DIN-Normen, Güteüberwachung, Klassifizierung, bauphysikalische Eigenschaften für Wärme-, Schall-, Brandschutz, Gips-, Gipsfaserplatten, ökologische Eigenschaften</li> <li>• Umweltschutz / Baustoffrecycling: Einordnung gemäß Gefährdungspotential, Lagerung, Entsorgung, Wiederverwertbarkeit von Dämmstoffen</li> <li>• Bauphysik: Wärmebrücken (Arten, Erkennung, Auswirkung, Vermeidung), Behandlung gem. EnEV</li> <li>• Modernisierungsplanung: Gesetze / Verordnungen zur Energieeinsparung, Berechnungen, Kosten-Nutzenrechnung</li> <li>• Baukonstruktion: Wände (Wärme-, Tauwasser-, Schall-, Brandschutz), Decken / Böden (Wärme-, Schall-, Brandschutz), Dächer (Wärme-, Schall-, Brandschutz) Holzschutz von Bauteilen (Gebrauchsklassen, Anforderungen an die Dämmstoffe), Systemlösungen (z. B. WDVS, Fenster, Türen, Anschlüsse)</li> <li>• Förderprogramme (KfW, Antragswesen ...)</li> <li>• Marketing</li> </ul>	<b>2 x 2 Tage</b>
-------------------------------	---	-------------------

<b>REFERENTEN</b>	Referenten des Bundesbildungszentrums u.a.
-------------------	--

<b>ZIELGRUPPE</b>	Unternehmer, die sich und ihren Betrieb auf dem Gebiet der Dämmtechnik in Holzbau, Ausbau und Modernisierung qualifizieren wollen.
-------------------	--

<b>KOSTEN</b>	Abrechnung über Fördergesellschaft Holzbau und Ausbau mbH
---------------	---

<b>PRÜFUNG</b>	keine
----------------	-------

<b>HINWEIS</b>	Liste von Hotels oder Privatunterkünften kann angefordert werden 
----------------	---

**DIREKT ZUR ANMELDUNG** 



[www.bildung-holzbau.de](http://www.bildung-holzbau.de)

**BEI RÜCKFRAGEN ERREICHEN SIE UNS**

✉ [info@azh-holzbau.de](mailto:info@azh-holzbau.de)

☎ 030 - 20314539

FAX 030 - 20314561

# Fachkraft Dämmtechnik, Holzbau, Ausbau & Modernisierung



**VERANSTALTER** Holzbau Deutschland Akademie  
Kronenstraße 55 - 58  
10117 Berlin

**TERMINE** Termine auf Anfrage

Die Weiterbildung zur Fachkraft Dämmtechnik Holzbau, Ausbau & Modernisierung wurde von Holzbau Deutschland - BDZ und den Landesverbänden zusammen mit dem Bildungsnetzwerk Holzbau und Ausbau sowie führenden Partnern aus der Industrie mit folgender Zielsetzung konzipiert:

- Vermeidung von Fehlern bei der Anwendung der sehr komplexen Materialien
- Erhöhung der Beratungs- und Ausführungskompetenz
- Erschließung neuer Marktfelder für Zimmereibetriebe im Bereich Modernisierung / Sanierung.

Mit der Weiterbildung qualifizieren Unternehmer oder ihre Mitarbeiter sich für die fachgerechte Ausführung von Dämmarbeiten. Zu diesem Seminar gehört die Unternehmer-Schulung „Fachbetrieb Dämmtechnik“.

**SEMINARINHALTE / DAUER** **Fachtheorie** (ca. 12 U.-Std.) **3 Tage (26 U.-Std.)**

- Werkstoffkunde
- Umweltschutz und Baustoffrecycling
- Bauphysik
- Baukonstruktion

**Fachpraxis** (ca. 14 U.-Std.)

**REFERENTEN** Referenten des Bundesbildungszentrums u.a.

**ZIELGRUPPE** Gesellen, Meister

**KOSTEN** Abrechnung über Fördergesellschaft Holzbau und Ausbau mbH

**PRÜFUNG** keine

**HINWEIS** Liste von Hotels oder Privatunterkünften kann angefordert werden. Folgende Voraussetzungen müssen für das Führen des Markenzeichens „Fachbetrieb Dämmtechnik, Holzbau, Ausbau & Modernisierung“ erfüllt sein:

- Teilnahme eines Mitarbeiters an diesem Kurs **und**
- Betrieb ist Innungsmitglied in der Verbandsorganisation von Holzbau Deutschland **und**
- Betrieb hat an Unternehmerschulung Block I + II teilgenommen **oder**
- Betrieb weist Qualifikation „Gebäudeenergieberater im Handwerk“ nach **oder**
- Betrieb weist die Qualifikation „Dach-Komplett“ nach.



**BEI RÜCKFRAGEN ERREICHEN SIE UNS**

✉ info@azh-holzbau.de

☎ 030 - 20314539

FAX 030 - 20 314561



# Metallarbeiten am Dach

für Zimmerer



<b>VERANSTALTER</b>	<b>Bundesbildungszentrum des Zimmerer- und Ausbaugewerbes g GmbH</b> Werner-Heisenberg-Str. 4 34123 Kassel
<b>TERMINE</b>	14.03. – 16.03.2024 oder 13.03. – 15.03.2025 weitere Termine auf Anfrage

Gelegentlich haben auch Zimmerer kleinere Blecharbeiten zu erledigen. In diesem Kurs erhalten Sie die Grundlagen dafür.

<b>SEMINARINHALTE / DAUER</b>	<p><b>Theorie:</b></p> <ul style="list-style-type: none"> <li>• Werkstoffe</li> <li>• Grundlagen Dachentwässerung und Metallverarbeitung</li> <li>• Löten</li> </ul> <p><b>Praxis:</b></p> <ul style="list-style-type: none"> <li>• Anbringen von Dachrinnen</li> <li>• Lötübungen an Rinne, Endböden, Lötstützen</li> <li>• Rohrzusammenführungen</li> <li>• Kamineinfassung in Blei</li> <li>• Herstellen und Montieren von Trauf- und Tropfblechen</li> </ul>	<b>3 Tage</b>
<b>REFERENTEN</b>	Dachdeckermeister und Zimmermeister Ralf Sander, Dachdeckermeister und Zimmermeister Gergely Wild und Thomas Reinhold	
<b>ZIELGRUPPE</b>	Zimmerergesellen und Zimmermeister	
<b>KOSTEN *</b>	745 € inklusive Material und Lehrgangsunterlagen	* maßgebend sind die Lehrgangsgebühren zum Zeitpunkt des Lehrgangsbeginns
<b>PRÜFUNG</b>	keine	
<b>HINWEIS</b>	Liste von Hotels oder Privatunterkünften kann angefordert werden.	



## BEI RÜCKFRAGEN ERREICHEN SIE UNS

✉ [uc@bubiza.de](mailto:uc@bubiza.de)

☎ 0561 - 9589727

FAX 0561 - 5851584



# Lehrgangreihe Arbeitsvorbereitung



**VERANSTALTER** Bundesbildungszentrum des Zimmerer- und Ausbaugewerbes g GmbH  
Werner-Heisenberg-Str. 4  
34123 Kassel

**TERMINE** Termine auf Anfrage

Die Arbeitsvorbereitung ist im Holzbau das Bindeglied zwischen Fachplanung, Produktion und Montage.

Neben planerischen Aufgaben umfasst das Aufgabengebiet der Arbeitsvorbereitung unter anderem eigenverantwortliche Führungsaufgaben, oftmals das Auseinandersetzen mit Haftungsfragen sowie die Baustellen-, Material- und Mengenplanung.

In der Arbeitsvorbereitung sind daher nicht nur umfangreiche fachliche Kenntnisse gefragt, sondern auch ein hohes Maß an Sozialkompetenz, Flexibilität und Zuverlässigkeit. Um diesen Ansprüchen gerecht zu werden, bietet diese Lehrgangreihe für Arbeitsvorbereiter die Möglichkeit die eigenen Fähigkeiten in verschiedenen Modulen und nach den eigenen Bedarfen weiter auszubauen.

## SEMINARINHALTE / DAUER

### Seminarblock 1: Best-Practice oder Worst-Practice

- Vorstellung von Praxisbeispielen
- Gute und schlechte Erfahrungen aus dem Arbeitsalltag
- Brainstorming

**1 Tag**  
(ca. 8 U.-Std.)

**Im Seminarblock 1 werde mittels Brainstorming mit den Teilnehmenden weitere Themenfelder und Fragestellungen für die Seminarreihe erarbeitet. Beispiele hierfür könnten sein:**

#### Seminarblock 2: Rechtliche Fragestellungen

- Haftungsfrage
- Erarbeitung einer Rechtssicherheit bei Planungsleistungen

#### Seminarblock 3: Organisation

- Abgrenzung des Berufsfelds
- Wie ist mein Betrieb aufgestellt?
- Arbeitsweise in der AV

#### Seminarblock 4: Software

- Software und BIM
- Austausch über geeignete Programme und Neuerungen

#### Seminarblock 5: Konstruktion

- Elementierung
- Erfahrungsaustausch zu Aufbauten, technischen Fragestellungen

#### Seminarblock 6: Nachhaltigkeit

- Cradle to Cradle / Cradle to Grave
- Ökologischer Fußabdruck
- Demontage / Rückbau

**REFERENTEN** Torge Weiß, Zimmermeister

**ZIELGRUPPE** Arbeitsvorbereiter

**KOSTEN** Seminarblock 1 ist kostenfrei

**PRÜFUNG** keine

**HINWEIS** Liste von Hotels oder Privatunterkünften kann angefordert werden



## BEI RÜCKFRAGEN ERREICHEN SIE UNS

✉ [uc@bubiza.de](mailto:uc@bubiza.de)

☎ 0561 - 9589727

FAX 0561 - 5851584

DIREKT ZUR  
ANMELDUNG



[www.bildung-holzbau.de](http://www.bildung-holzbau.de)

# Fachkunde Absturzprävention



<b>VERANSTALTER</b>	<b>Holzbau Deutschland - Verband Hessischer Zimmermeister e.V.</b> Werner-Heisenberg-Str. 4 34123 Kassel
<b>TERMINE</b>	08. – 09.02.2024 10. – 11.10.2024

Absturzunfälle sind die häufigste Ursache von tödlichen Arbeitsunfällen. Dabei passieren 50 Prozent der tödlichen Absturzunfälle aus weniger als 5 Meter Höhe.

Das von der BG BAU entwickelte Seminar „Fachkunde Absturzprävention“ informiert zu Absturzgefahren und den präventiven Maßnahmen dagegen. Im Fokus stehen innovative, praxisnahe Lösungen und moderne Arbeitsmittel. Das Seminar vermittelt zudem praxisnahe Kenntnisse, um Leitern und Tritte als eine zur Prüfung befähigte Person, nach Beauftragung durch den Arbeitgeber, regelmäßig prüfen zu können.

### Vorteile für Führungskräfte und Aufsichtführende:

Rückerstattung der reinen Seminargebühr durch die BG BAU. Übernachtungs-/Verpflegungskosten sind nicht förderfähig.

Inanspruchnahme der beitragsunabhängigen Förderung von bis zu 10.000 € durch die BG BAU

<b>SEMINARINHALTE / DAUER</b>	<ul style="list-style-type: none"> <li>• Unfallschwerpunkte, Rechtsgrundlagen</li> <li>• Leitern und Tritte sowie deren Prüfung</li> <li>• Anschlagleinrichtungen, PSaGA, Rettungskonzepte</li> <li>• Gerüste</li> <li>• Schutznetze und Randsicherungen</li> <li>• Dokumentation, Diskussion und Erfahrungsaustausch</li> </ul>	<b>2 Tage: 9:15 – 16:30 Uhr</b>
<b>REFERENT</b>	Dipl.-Ing. (FH) Frank Christ M.Sc., BG BAU Marco Seumer, Bundesbildungszentrum Elmar Mette, Bundesbildungszentrum und Holzbau Deutschland - VHZ	
<b>ZIELGRUPPE</b>	Führungskräfte und Aufsichtführende	
<b>KOSTEN</b>	390 € zzgl. MwSt. für 1 Person 740 € zzgl. MwSt. für 2 Personen 1.100 € zzgl. MwSt. für 3 Personen	
<b>PRÜFUNG</b>	keine	
<b>HINWEIS</b>	 <p>Vor dem Seminar ist ein e-learning auf einem online-Portal der BG BAU zu absolvieren. Nach Anmeldung werden nähere Informationen dazu verschickt.</p>	



### BEI RÜCKFRAGEN ERREICHEN SIE UNS

✉ [sg@zimmerer-hessen.de](mailto:sg@zimmerer-hessen.de) ☎ 0561 - 82020381 FAX 0561 - 58556590

# PSAgA-Schulung mit Rettungsübungen



**VERANSTALTER** Holzbau Deutschland -  
Verband Hessischer Zimmermeister e.V.  
Werner-Heisenberg-Str. 4  
34123 Kassel

**TERMINE** Kassel: 12.04.2024 oder 18.10.2024  
Fulda: 26.04.2024 oder 22.11.2024

Auch wenn andere Maßnahmen wie Seitenschutz oder Fanggerüste einer Sicherung mit Persönlicher Schutzausrüstung gegen Absturz (PSAgA) vorzuziehen sind, haben fast alle Betriebe auf Baustellen Gurte, Sicherungsgeräte und Anschlagseinrichtungen dabei. Sollten wirksamere Sicherungsarten nicht anwendbar sein, kann die PSAgA eingesetzt werden. Vielen Verantwortlichen ist aber nicht bewusst, dass die Beschäftigten nicht nur in der richtigen Anwendung der PSAgA zu unterweisen sind, sondern auch die Rettung nach einem Absturz praktisch geübt haben müssen. Wenn nach einem Sturz in die PSAgA nicht umgehend mit der Rettung begonnen wird, droht der im Gurt hängenden Person ein Hängetrauma.

## SEMINARINHALTE / DAUER

### Theorie:

- Rechtliche Grundlagen für das Benutzen von PSAgA und zum Retten aus Höhen und Tiefen gemäß DGUV-R112 198/199
- Auswahlkriterien für Anschlagpunkte
- Bestimmungsgemäße Verwendung von vorhandener PSAgA

ca. 9:00 – 15:00 Uhr

### Praktische Übungen:

- Anlegen Auffanggurt
- Handhabung IKAR Höhensicherungsgeräte nach EN 360 sowie mitlaufende Auffanggeräte an beweglicher Führung nach EN 353-2
- Rettungsübungen mit der IKAR temporären horizontalen Anschlagseinrichtung Typ HAL
- Handhabung des Abseil- & Rettungshubgerätes ABS 3a WH mit Vorspannindikator und der vorhandenen PSAgA

**REFERENT** Anwendungstechniker der Firma IKAR aus Fulda

**ZIELGRUPPE** Beschäftigte, die sich mit PSAgA sichern möchten

**KOSTEN** 210 € zzgl. MwSt. für 1 Person  
390 € zzgl. MwSt. für 2 Personen  
570 € zzgl. MwSt. für 3 Personen  
740 € zzgl. MwSt. für 4 Personen  
900 € zzgl. MwSt. für 5 Personen

**PRÜFUNG** keine

## HINWEIS



Bei Lehrgangsende erhalten die Absolventen von Holzbau Deutschland - Verband Hessischer Zimmermeister e. V. eine Teilnahmebescheinigung, die im Rahmen der „Meisterhaft-Initiative“ auf betrieblicher Ebene mit 1 FTW anerkannt ist.

## BEI RÜCKFRAGEN ERREICHEN SIE UNS

✉ [sg@zimmerer-hessen.de](mailto:sg@zimmerer-hessen.de) ☎ 0561 - 82020381 FAX 0561 - 58556590



[www.bildung-holzbau.de](http://www.bildung-holzbau.de)

# Drohnenführerschein



<b>VERANSTALTER</b>	<b>Holzbau Deutschland - Verband Hessischer Zimmermeister e.V.</b> Werner-Heisenberg-Str. 4 34123 Kassel
<b>TERMINE</b>	Termine auf Anfrage

Der Kurs zum Erwerb des großen Drohnenführerscheins (A2) im Zimmererhandwerk bietet eine umfassende Ausbildung für Zimmerer, die Drohnen als leistungsfähiges Werkzeug in ihrer beruflichen Praxis einsetzen möchten.

Dieser zielgerichtete Kurs konzentriert sich auf die spezifischen Anforderungen und Möglichkeiten, die Drohnen im Zimmererhandwerk bieten.

### Vorteile einer Drohne im Zimmererhandwerk:

- Effizienzsteigerung:** Drohnen ermöglichen schnelle Inspektionen von Dächern, Strukturen und Baustellen, was zu Zeitersparnis und effizienterem Arbeiten führt.
- Präzise Vermessung:** Durch hochauflösende Kameras und präzise Sensoren können Zimmerer präzise Vermessungen durchführen, um genaue Grundrisse und Konstruktionspläne zu erstellen.
- Überwachung und Inspektion:** Drohnen erlauben eine regelmäßige Überwachung von Baustellen, um potenzielle Probleme frühzeitig zu erkennen und schnell zu reagieren, was die Sicherheit und Qualität der Arbeit verbessert.
- Marketing und Präsentation:** Luftaufnahmen und Drohnenvideos eignen sich hervorragend zur Präsentation von abgeschlossenen Projekten und dienen als leistungsstarkes Marketinginstrument.

<b>SEMINARINHALTE / DAUER</b>	Dieser Kurs vermittelt Zimmerern das erforderliche Wissen und die praktischen Fähigkeiten, um Drohnen sicher, effektiv und rechtskonform im Zimmererhandwerk einzusetzen, wodurch sie ihre Arbeitsprozesse verbessern und innovative Lösungen für ihre Projekte entwickeln können.
-----------------------------------	--

### Kursinhalte:

- Luftrechtliche Grundlagen:** Erlernen der relevanten Gesetze, Regeln und Vorschriften für den gewerblichen Einsatz von Drohnen im Zimmererhandwerk.
- Technische Grundlagen:** Vertiefte Kenntnisse über verschiedene Drohntypen, Flugsysteme, Steuerungstechniken und Sicherheitsaspekte.
- Praktische Anwendungen:** Anwendung von Drohnen in verschiedenen Szenarien des Zimmererhandwerks wie Inspektionen von Dächern, Vermessungsarbeiten, Baustellenüberwachung und Materialtransport.
- Flugtraining und -techniken:** Praktische Schulungen zur Flugkontrolle, Flugmanövern, Flugstabilität und Flugplanung in spezifischen zimmererhandwerklichen Umgebungen.
- Sicherheitsmanagement:** Sicherheitsprotokolle, Risikobewertung und Notfallmaßnahmen im Umgang mit Drohnen im Zimmererhandwerk.

<b>REFERENT</b>	Professionell ausgebildete Piloten, Prüfer
<b>ZIELGRUPPE</b>	Inhaber, Geschäftsführer von (Holz)-Baubetrieben mit ausgewählten Mitarbeitern
<b>KOSTEN</b>	ab 300 € zzgl. MwSt. inkl. Prüfungs- und Zertifikatskosten
<b>PRÜFUNG</b>	EU-Kompetenznachweis

<b>HINWEIS</b>	 <p>Bei Lehrgangsende erhalten die Absolventen von Holzbau Deutschland - Verband Hessischer Zimmermeister e. V. eine Teilnahmebescheinigung, die im Rahmen der „Meisterhaft-Initiative“ auf betrieblicher Ebene mit 1 FTW anerkannt ist.</p>
----------------	---



### BEI RÜCKFRAGEN ERREICHEN SIE UNS

✉ [sg@zimmerer-hessen.de](mailto:sg@zimmerer-hessen.de) ☎ 0561 - 82020381 FAX 0561 - 58556590

# Online-Stammtisch Arbeitssicherheit



<b>VERANSTALTER</b>	<b>Holzbau Deutschland - Verband Hessischer Zimmermeister e.V.</b> Werner-Heisenberg-Str. 4 34123 Kassel
<b>TERMINE</b>	23.02.2024 Weitere Termine werden unter den Teilnehmenden abgestimmt und allen Mitgliedsbetrieben mitgeteilt

Beim Runden Tisch von BG BAU und Zimmererverbänden wird seit 2013 nach Lösungen gesucht, wie das Absturzrisiko reduziert werden kann. Holzbau Deutschland – VHZ und Bundesbildungszentrum beteiligen sich von Beginn an intensiv am Runden Tisch und machen konstruktive Vorschläge.

Um die Akzeptanz der entwickelten Maßnahmen in den Betrieben abschätzen zu können, ist der Austausch mit Praktikern unerlässlich. In Form von Videokonferenzen wird der Aufwand für die Teilnehmenden gering gehalten und gleichzeitig Energie gespart.

Zu Beginn werden in einem Kurzvortrag neue Entwicklungen vorgestellt, die anschließend kontrovers diskutiert werden können. Die Erkenntnisse aus diesem Austausch fließen zum einen in den Runden Tisch mit der BG-Bau, wie auch in Artikel von Fachzeitschriften. Ziel ist es die Kommunikation mit den Betroffenen an der Basis zu erhöhen und deren Erfahrungen in die Fortentwicklung der Arbeitssicherheitssysteme mit einzubeziehen.

<b>SEMINARINHALTE / DAUER</b>	<b>Schwerpunkt Absturzprävention:</b> • Richten von Decken, Dachstühlen • Anschlag von Elementen  Weitere Themen aus dem Bereich Arbeitssicherheit nach Bedarf	<b>max. 1 Std. online</b>
-----------------------------------	--	---------------------------

<b>REFERENT</b>	Zimmermeister Elmar Mette
-----------------	---------------------------

<b>ZIELGRUPPE</b>	Führungskräfte hessischer Mitgliedsbetriebe
-------------------	---

<b>KOSTEN</b>	keine
---------------	-------

<b>PRÜFUNG</b>	keine
----------------	-------

## HINWEIS



Bei kontinuierlicher Teilnahme bei Meisterhaft anrechenbar.  
Die Teilnahme erfolgt per Einladungslink via Teams.

## BEI RÜCKFRAGEN ERREICHEN SIE UNS

✉ [sg@zimmerer-hessen.de](mailto:sg@zimmerer-hessen.de) ☎ 0561 - 82020381 FAX 0561 - 58556590





# Baustellen- und Werkstattorganisation



<b>VERANSTALTER</b>	<b>Holzbau Deutschland - Verband Hessischer Zimmermeister e.V.</b> Werner-Heisenberg-Str. 4 34123 Kassel
<b>TERMINE</b>	24.03.2024

Sowohl im Werkstatt- wie auch im Baustellenbetrieb tritt gelegentlich das Phänomen der falschen Arbeitsablaufgestaltung auf. Die wirklich wichtigen Arbeiten wurden noch nicht begonnen, hingegen Unwichtiges ist bereits erledigt. Die Arbeitsverrichtung erfolgt nacheinander, obwohl bestimmte Tätigkeiten parallel erfolgen könnten. Transporte und Wegezeiten sind zu lang oder erfolgen doppelt. Das benötigte Material ist gerade im Moment nicht verfügbar oder es muss einiges an Zeit aufgewandt werden, um die benötigten Materialien bereitzustellen. Manche Teile oder Werkzeuge liegen nicht griffbereit und müssen zunächst gesucht werden. Auf der Baustelle wurde festgestellt, dass einiges in der Firma vergessen wurde. Eine Rückfahrt zum Betrieb ist erforderlich. All das kostet Zeit und damit Geld.

Ziel: Was wäre, wenn die Betriebsabläufe und Prozesse in der Werkstatt und auf der Baustelle harmonisch und effizient ablaufen? Nicht ad-hoc und unplanmäßig reagiert werden müsste, sondern die Vorgänge planmäßig, transparent und vollständig wären?

<b>SEMINARINHALTE / DAUER</b>	Im Rahmen des Workshops erlernen die Teilnehmer Verfahren und Instrumente zur Arbeitsablaufplanung und -gestaltung. Sie erarbeiten in der Gruppe gemeinsam Lösungen zu den Themen: <ul style="list-style-type: none"> <li>• Prioritäten bei der Arbeit setzen,</li> <li>• Stellen- und Funktionsbeschreibungen</li> <li>• Baustellenablaufplan mit folgenden Inhalten umsetzen:                 <ul style="list-style-type: none"> <li>- Fertigungsreihenfolge,</li> <li>- paralleles Arbeiten,</li> <li>- Warte-, Beschaffungs-, Transportzeiten</li> <li>- Durchlaufzeitermittlung</li> </ul> </li> <li>• Ordnung im Lager und auf der Baustelle</li> </ul>	<b>9:00 Uhr – 16:00 Uhr</b>
<b>REFERENTEN</b>	M. Eng. Teresa Korhöfer und Dipl.-Ing. Ralf Böttger	
<b>ZIELGRUPPE</b>	Unternehmer, Fach- und Führungskräfte aus Handwerksunternehmen	
<b>KOSTEN</b>	220 € zzgl. MwSt. (inkl. Getränke und Verpflegung)	
<b>PRÜFUNG</b>	keine	
<b>HINWEIS</b>	 <p>Bei Lehrgangsende erhalten die Absolventen von Holzbau Deutschland - Verband Hessischer Zimmermeister e. V. eine Teilnahmebescheinigung, die im Rahmen der „Meisterhaft-Initiative“ auf betrieblicher Ebene mit 1 FTW anerkannt ist.</p>	



**BEI RÜCKFRAGEN ERREICHEN SIE UNS**

✉ [sg@zimmerer-hessen.de](mailto:sg@zimmerer-hessen.de) ☎ 0561 - 82020381 📠 0561 - 58556590

# Führungsverantwortung tragen – Motivation bewirken



**VERANSTALTER** **Holzbau Deutschland -  
Verband Hessischer Zimmermeister e.V.**  
Werner-Heisenberg-Str. 4  
34123 Kassel

**TERMINE** Termine auf Anfrage

Angesichts unserer alternden Gesellschaft wird es für Betriebe immer wichtiger, Fachkräfte an sich zu binden und in die Motivation und Leistungsfähigkeit der Beschäftigten zu investieren. Gleichzeitig fällt es zunehmend schwerer geeignete Mitarbeiter zu finden und diese für die Arbeit als Handwerker zu begeistern.

Ein angemessenes Führungsverhalten und die Erkenntnis, dass Führung auch Personalentwicklung beinhaltet, ist der Schlüssel zu erfolgreicher Führungsarbeit.

Wie beeinflusst das Verhalten von Führungskräften, die Arbeitszufriedenheit und die Leistungsbereitschaft der Mitarbeiter – und damit auch die Wahrnehmung von Verantwortung im Betrieb? Was macht ein gutes, d. h. für Führungskräfte und Mitarbeiter erfolgreiches Führungsverhalten aus?

Welchen Einfluss haben in diesem Zusammenhang die Aspekte Delegation, Autorität und Vertrauen?

Im Seminar werden aktuelle und mitarbeiterorientierte Fallbeispiele aus der Praxis aufgegriffen und diskutiert.

**SEMINARINHALTE / DAUER** • Die besondere Rolle der Führungskraft **9:00 Uhr – 16:00 Uhr**  
• Reflexion des eigenen Führungsverhaltens  
• Mechanismen und Zusammenhänge zwischen Führung und Motivation  
• Wertschätzung wirkt Wunder!  
• Partizipation und Teilhabe als Grundpfeiler der Arbeitszufriedenheit  
• Steigerung von Verantwortung durch Delegation

**REFERENTEN** Dipl.-Ing. Hendrike Racky und Alexander Hohbein

**ZIELGRUPPE** Unternehmer, Führungskräfte aus Handwerksunternehmen des Holzbaus

**KOSTEN** 220 € zzgl. MwSt. (inkl. Getränke und Verpflegung)

**PRÜFUNG** keine

**HINWEIS**



Bei Lehrgangsende erhalten die Absolventen von Holzbau Deutschland - Verband Hessischer Zimmermeister e. V. eine Teilnahmebescheinigung, die im Rahmen der „Meisterhaft-Initiative“ auf betrieblicher Ebene mit 1 FTW anerkannt ist.

**BEI RÜCKFRAGEN ERREICHEN SIE UNS**

✉ [sg@zimmerer-hessen.de](mailto:sg@zimmerer-hessen.de) ☎ 0561 - 82020381 FAX 0561 - 58556590



# Praxisworkshop: Arbeitssicherheit im Zimmererbetrieb



<b>VERANSTALTER</b>	<b>Holzbau Deutschland - Verband Hessischer Zimmermeister e.V.</b> Werner-Heisenberg-Str. 4 34123 Kassel
<b>TERMINE</b>	Termine auf Anfrage

In diesem Workshop werden wir uns intensiv mit wichtigen Aspekten der Sicherheit am Arbeitsplatz auseinandersetzen.

Ziel ist die Vermittlung von Wissen und praktischen Fähigkeiten zur Durchführung der Gefährdungsbeurteilung. Nach einem Einblick in die rechtlichen Grundlagen werden verschiedene Formen der Gefährdungsbeurteilung vorgestellt.

Der Workshop wird interaktiv gestaltet sein und vor Ort einem Zimmererbetrieb stattfinden. In Kleingruppen werden verschiedene Arbeitsplätze und Tätigkeiten abgegrenzt, die vorhandenen Gefährdungen ermittelt, eine Risikoeinschätzung vorgenommen und Schutzmaßnahmen festgelegt.

<b>SEMINARINHALTE / DAUER</b>	<ul style="list-style-type: none"> <li>• Was ist eigentlich der Sinn der Gefährdungsbeurteilung?</li> <li>• Rechtliche Grundlagen: Arbeitsschutzgesetz</li> <li>• Definitionen: Risiko, Gefährdungen, Gefährdungsfaktoren, Gefahrenquelle, Gefahrbringende Bedingung</li> <li>• Abgrenzung von Arbeitsbereichen und Tätigkeiten, auftretende Gefährdungen</li> <li>• Verwendung der von der BG BAU zur Verfügung gestellten Hilfsmittel, alternative Formen der Dokumentation, Verwendung am eigenen Notebook.</li> <li>• Erstellen von Betriebsanweisungen, Durchführung und Dokumentation von Unterweisungen</li> </ul>	<b>9:00 Uhr – 16:00 Uhr</b>
<b>REFERENTEN</b>	Fachexperten von Holzbau Deutschland - Verband Hessischer Zimmermeister e.V.	
<b>ZIELGRUPPE</b>	Unternehmer, Führungskräfte aus Handwerksunternehmen des Holzbau	
<b>KOSTEN</b>	325 € zzgl. MwSt. (inkl. Getränke und Verpflegung)	
<b>PRÜFUNG</b>	keine	
<b>HINWEIS</b>	 <p>Der Workshop findet in einem Holzbaubetrieb statt, die Teilnehmerzahl ist begrenzt.</p>	

**BEI RÜCKFRAGEN ERREICHEN SIE UNS**

✉ [sg@zimmerer-hessen.de](mailto:sg@zimmerer-hessen.de) ☎ 0561 - 82020381 📠 0561 - 58556590



# Kommunikation und Teamarbeit



**VERANSTALTER** Holzbau Deutschland -  
Verband Hessischer Zimmermeister e.V.  
Werner-Heisenberg-Str. 4  
34123 Kassel

**TERMINE** 26.03.2024

Offene und konstruktive Kommunikation ist im Berufsleben elementar. Bleibt sie aus, entstehen Kommunikationslücken die dann interpretiert werden. Fehlinterpretierte Kommunikationsvorgänge führen gelegentlich zu Konflikten. Das ist wiederum sehr ungünstig in einer Zeit, in der alle Kollegen aufeinander angewiesen sind, da sie in Teamstrukturen miteinander arbeiten.

In diesem Seminar werden neben den Grundlagen der Kommunikation auch der klassische Aufbau von Gesprächssituationen (Zielvereinbarung, Beurteilung, Anerkennung und Kritik, sowie Beschwerden und Ermahnungen) behandelt. Da gerade Handwerksbetriebe häufig Hand in Hand in Arbeitsgruppen arbeiten und sich im Sprachgebrauch häufig als Team bezeichnen, werden die Grundlagen der Teamarbeit gemeinsam erarbeitet. Dabei werden neben den Teamphasen auch die verschiedenen Rollen im Team beleuchtet.

Die Teilnehmer/innen bekommen Instrumente und Methoden an die Hand, die sie in ihrem Berufsalltag direkt nutzen können.

**SEMINARINHALTE / DAUER** • Grundlagen der Kommunikation und Transaktion **9:00 Uhr – 16:00 Uhr**  
• Verschiedene Arten von Gesprächen gezielt vorbereiten und durchführen  
• Anerkennung und Kritik konstruktiv äußern  
• Kommunikationsverhalten und Feedback  
• Grundlagen der Teamarbeit  
• Aufgaben und Rollen im Team  
• Arbeitsgruppen moderieren

**REFERENTEN** Fachexperten von Holzbau Deutschland - Verband Hessischer Zimmermeister e.V.

**ZIELGRUPPE** Unternehmer, Fach- und Führungskräfte aus Handwerksunternehmen

**KOSTEN** 220 € zzgl. MwSt. (inkl. Getränke und Verpflegung)

**PRÜFUNG** keine

## HINWEIS



Bei Lehrgangsende erhalten die Absolventen von Holzbau Deutschland - Verband Hessischer Zimmermeister e. V. eine Teilnahmebescheinigung, die im Rahmen der „Meisterhaft-Initiative“ auf betrieblicher Ebene mit 1 FTW anerkannt ist.

## BEI RÜCKFRAGEN ERREICHEN SIE UNS

✉ [sg@zimmerer-hessen.de](mailto:sg@zimmerer-hessen.de) ☎ 0561 - 82020381 FAX 0561 - 58556590



# Social Media und Social Recruiting



<b>VERANSTALTER</b>	<b>Holzbau Deutschland - Verband Hessischer Zimmermeister e.V.</b> Werner-Heisenberg-Str. 4 34123 Kassel
<b>TERMINE</b>	06.06.2024

In diesem Seminar möchten wir Ihnen die Möglichkeiten und Vorteile dieser modernen Ansätze näher bringen und Ihnen dabei helfen, Ihre Präsenz in den sozialen Medien zu stärken und qualifizierte Mitarbeiter für Ihr Unternehmen zu gewinnen.

Das Seminar wird von Experten auf dem Gebiet der digitalen Kommunikation und begleitet. Sie werden Ihnen wertvolle Einblicke und praktische Tipps geben, wie Sie Ihre Social-Media-Strategie optimieren und effektive Recruiting-Methoden einsetzen können, um die besten Talente für Ihr Handwerksunternehmen zu gewinnen.

<b>SEMINARINHALTE / DAUER</b>	<ul style="list-style-type: none"> <li>• Einführung in die Grundlagen von Social Media und Social Recruiting</li> <li>• Bedeutung von Social Media für Handwerksbetriebe</li> <li>• Vorstellung verschiedener Social-Media-Plattformen und deren Funktionen</li> <li>• Erstellung eines professionellen Social-Media-Profiles für Handwerksbetriebe</li> <li>• Tipps zur Erstellung von ansprechendem Content und zur Steigerung der Reichweite</li> <li>• Nutzung von Social Media zur Mitarbeitergewinnung und -bindung</li> </ul>	<b>9:00 Uhr - 16:00 Uhr</b>
<b>REFERENTEN</b>	Fachexperten von Holzbau Deutschland - Verband Hessischer Zimmermeister e.V. und externe Social Media Experten	
<b>ZIELGRUPPE</b>	Für Zimmermeister, Führungskräfte, Öffentlichkeitsarbeit und Personalabteilungen in Handwerksbetrieben	
<b>KOSTEN</b>	250 € zzgl. MwSt. (inkl. Getränke und Verpflegung)	
<b>PRÜFUNG</b>	keine	
<b>HINWEIS</b>	 <p>Bei Lehrgangsende erhalten die Absolventen von Holzbau Deutschland - Verband Hessischer Zimmermeister e. V. eine Teilnahmebescheinigung, die im Rahmen der „Meisterhaft-Initiative“ auf betrieblicher Ebene mit 1 FTW anerkannt ist.</p>	

**BEI RÜCKFRAGEN ERREICHEN SIE UNS**

✉ [sg@zimmerer-hessen.de](mailto:sg@zimmerer-hessen.de) ☎ 0561 - 82020381 📠 0561 - 58556590

**DIREKT ZUR ANMELDUNG** 



[www.bildung-holzbau.de](http://www.bildung-holzbau.de)

# Fertigungsprozesse optimieren – Verschwendung minimieren



**VERANSTALTER** Holzbau Deutschland -  
Verband Hessischer Zimmermeister e.V.  
Werner-Heisenberg-Str. 4  
34123 Kassel

**TERMINE** 03.07.2024

Stationäre Fertigungsprozesse in Holzbaubetrieben werden auch heute noch durch den Einsatz von Menschen geprägt. Gleichzeitig üben digitale Technologien immer größeren Einfluss auf die Fertigungsabläufe aus. Dies führt dazu, dass die bestehenden Arbeitsplätze auf den Einsatz veränderter Technologien angepasst und in diesem Zuge von „Verschwendung“ befreit werden müssen. Dabei beinhalten auch Arbeitssysteme mit eher traditionellen Fertigungsmethoden häufig ein hohes Maß an Verbesserungsmöglichkeiten.

In diesem Praxisworkshop werden, nach erfolgter Analyse eines Arbeitssystems, gemeinsam mit den Teilnehmern Lösungen erarbeitet, die auf eine Optimierung der betrieblichen Fertigungsabläufe und damit auf eine Kostenersparnis abzielen.

Um den Praxisbezug möglichst hoch zu halten, und den direkten Transfer der Ergebnisse zu unterstützen, wird dieser Workshop in einem unserer Mitgliedsbetriebe direkt vor Ort durchgeführt.

**SEMINARINHALTE / DAUER** • Verschwendungsarten und deren Systematik **9:00 Uhr – 16.00 Uhr**  
• Methoden zur Betriebsdatenerhebung  
• Analyse des Ist-Zustands eines bestehenden Arbeitsplatzes  
• Methoden zur Erarbeitung von Verbesserungsvorschlägen  
• Entwicklung von Lösungen zur Optimierung des bestehenden Arbeitssystems  
• Betriebswirtschaftliche Beurteilung des Ergebnisses

**REFERENTEN** Dipl.-Ing. Ralf Böttger und Alexander Hohbein

**ZIELGRUPPE** Unternehmer, Führungskräfte aus Handwerksunternehmen des Holzbaus

**KOSTEN** 325 € zzgl. MwSt. (inkl. Getränke und Verpflegung)

**PRÜFUNG** keine

**HINWEIS**



Bei Lehrgangsende erhalten die Absolventen von Holzbau Deutschland - Verband Hessischer Zimmermeister e. V. eine Teilnahmebescheinigung, die im Rahmen der „Meisterhaft-Initiative“ auf betrieblicher Ebene mit 1 FTW anerkannt ist.

**BEI RÜCKFRAGEN ERREICHEN SIE UNS**

✉ [sg@zimmerer-hessen.de](mailto:sg@zimmerer-hessen.de) ☎ 0561 - 82020381 FAX 0561 - 58556590



# Zeitdatenermittlung und Personalentlohnung



<b>VERANSTALTER</b>	<b>Holzbau Deutschland - Verband Hessischer Zimmermeister e.V.</b> Werner-Heisenberg-Str. 4 34123 Kassel
<b>TERMINE</b>	28.08.2024

Die Preisfindung für Bauleistungen erfolgt in der Regel mittels Kalkulation auf Positionsebene. Eine Grundlage hierfür sind erhobene Zeitwerte für festgelegte Abläufe. Sind diese Werte nicht vorhanden, müssen sie ermittelt und katalogisiert werden, damit sie als standardisierte Werte für Kalkulationen genutzt werden können. Welche Zeitarten es gibt und wie Vorgabezeiten ermittelt werden erfahren Sie in diesem Seminar.

Im Allgemeinen erfolgt die Entlohnung von Beschäftigten im Bauhandwerk, über den Faktor „verbrauchte Zeit“. Offen bleibt häufig die Frage: Welche Leistung wurde in einer bestimmten Zeit erbracht? Und entspricht die erbrachte Leistung dem zu zahlenden Lohn/Gehalt.

Beide Fragen, sowohl die Ermittlung von Standardzeiten festgelegter Abläufe, wie auch die Umsetzung gerechter Entlohnungssysteme sind Gegenstand der Veranstaltung, dabei wird auch auf grundlegende Entlohnungsverfahren der Baurarifverträge eingegangen.

<b>SEMINARINHALTE / DAUER</b>	<p><b>Theorie:</b></p> <ul style="list-style-type: none"> <li>• Ablauf – und Zeitarten</li> <li>• Zeiterfassungsmethoden und Zeitauswertung</li> <li>• Planzeitkataloge für Standardarbeiten</li> <li>• Anforderungsabhängige Entlohnungsformen</li> <li>• Summarische Lohngruppenbeschreibungen</li> <li>• Analytische Arbeitsbewertung</li> <li>• Leistungsabhängige Entlohnungsformen</li> <li>• Bonus, Prämie, Akkord und Co.</li> <li>• Leistungsbewertung und Zielvereinbarungen</li> </ul> <p><b>Praktische Übungen:</b></p> <ul style="list-style-type: none"> <li>• Erstellung einer Planzeitentabelle</li> <li>• Akkord und Prämienberechnung</li> <li>• Erarbeitung eines Leistungsbewertungsbogens</li> <li>• Diskussion und Erfahrungsaustausch</li> </ul>	<b>9:00 Uhr - 16:00 Uhr</b>
<b>REFERENTEN</b>	Experten von Holzbau Deutschland – Verband Hessischer Zimmermeister	
<b>ZIELGRUPPE</b>	Unternehmer und Beschäftigte	
<b>KOSTEN</b>	320 € zzgl. MwSt. (inkl. Getränke und Verpflegung)	
<b>PRÜFUNG</b>	keine	
<b>HINWEIS</b>	 <p>Bei Lehrgangsende erhalten die Absolventen von Holzbau Deutschland - Verband Hessischer Zimmermeister e. V. eine Teilnahmebescheinigung, die im Rahmen der „Meisterhaft-Initiative“ auf betrieblicher Ebene mit 1 FTW anerkannt ist.</p>	

**DIREKT ZUR ANMELDUNG**



[www.bildung-holzbau.de](http://www.bildung-holzbau.de)

**BEI RÜCKFRAGEN ERREICHEN SIE UNS**

✉ [sg@zimmerer-hessen.de](mailto:sg@zimmerer-hessen.de) ☎ 0561 - 82020381 FAX 0561 - 58556590

# Controlling im Holzbau



<b>VERANSTALTER</b>	<b>Holzbau Deutschland - Verband Hessischer Zimmermeister e.V.</b> Werner-Heisenberg-Str. 4 34123 Kassel
<b>TERMINE</b>	23.02.2024 Weitere Termine werden unter den Teilnehmenden abgestimmt und allen Mitgliedsbetrieben mitgeteilt

Sie erhalten einen gesamthaften Überblick, wie digital die Prozesse in Ihrem Unternehmen aufgestellt sind, welche technischen Möglichkeiten es aktuell gibt und wie sich die gewonnenen Daten für die Projekt- und Unternehmenssteuerung nutzen lassen. Damit schlägt das Seminar mit vielen praktischen Beispielen den gesamten Bogen von den betriebswirtschaftlichen Kennzahlen, über das Digitalisierungspotenzial bis zu den gesetzlichen Anforderungen.

<b>SEMINARINHALTE / DAUER</b>	<ul style="list-style-type: none"> <li>• Analyse der Ausgangssituation im Handwerk</li> <li>• Beispiele für Digitalisierungsgrad, Prozesse und Abläufe</li> <li>• Wichtige Kennzahlen im Handwerk: Abrechenbare Zeit und Produktivität</li> <li>• Qualitäts-BWA als Controlling-Werkzeug</li> <li>• Einfache Bewertung Teilfertiger Leistungen</li> <li>• Ermittlung des notwendigen Stundensatzes mit der BWA</li> <li>• Digitale Bauakte, Archivierung und GoBD</li> <li>• Erfolgreiche Beispiele für digitalisierte Verwaltungsabläufe</li> </ul>	<b>3 Std.</b> <b>9:00 Uhr – 12:00 Uhr</b>
<b>REFERENTEN</b>	Unternehmensberatung Lückel und Partner	
<b>ZIELGRUPPE</b>	Unternehmer und Führungskräfte im Holzbau	
<b>KOSTEN</b>	130 € zzgl. MwSt.	
<b>PRÜFUNG</b>	keine	
<b>HINWEIS</b>	Die Videokonferenz erfolgt via Webex. Die Teilnehmer erhalten einige Tage vor Beginn der Veranstaltung den Link für den Zugang.	

## BEI RÜCKFRAGEN ERREICHEN SIE UNS

✉ [sg@zimmerer-hessen.de](mailto:sg@zimmerer-hessen.de) ☎ 0561 - 82020381 📠 0561 - 58556590





# Quick-Check im Holzbau



<b>VERANSTALTER</b>	<b>Holzbau Deutschland - Verband Hessischer Zimmermeister e.V.</b> Werner-Heisenberg-Str. 4 34123 Kassel
<b>TERMINE</b>	Termine auf Anfrage

Mit dem Quick-Check erhalten Sie in Zusammenarbeit mit HD- Verband Hessischer Zimmermeister einen verständlichen und ganzheitlichen Blick auf Ihr Unternehmen.

Es wird Ihnen gezeigt, wo Ihr Unternehmen wirklich steht und was mit dem einzigartigen L&P Controlling-Konzept möglich ist. Nutzen Sie den Quick-Check für den Holzbau und erhalten Sie eine umfassende Standortbestimmung Ihres Betriebes.

<b>SEMINARINHALTE / DAUER</b>	Im Mittelpunkt steht die Analyse der Produktivität, der monatlichen BWA und der Bilanzstruktur sowie die Berechnung des Stundenverrechnungssatzes. <ul style="list-style-type: none"> <li>• Standortbestimmung Ihres Unternehmens</li> <li>• Analysegespräch zur Bilanz, BWA, Kalkulation und zu den teilfertigen Leistungen</li> <li>• L&amp;P Tool zur Bewertung Teilfertige Leistung</li> </ul>	<b>2 Std.</b> <b>10:00 Uhr – 12.00 Uhr</b>
<b>REFERENTEN</b>	Unternehmensberatung Lückel und Partner	
<b>ZIELGRUPPE</b>	Unternehmer und Führungskräfte im Holzbau	
<b>KOSTEN</b>	90 € zzgl. MwSt.	
<b>PRÜFUNG</b>	keine	
<b>HINWEIS</b>	Die Videokonferenz erfolgt via Webex. Die Teilnehmer erhalten einige Tage vor Beginn der Veranstaltung den Link für den Zugang.	

**BEI RÜCKFRAGEN ERREICHEN SIE UNS**

✉ [sg@zimmerer-hessen.de](mailto:sg@zimmerer-hessen.de)    ☎ 0561 - 82020381    📠 FAX 0561 - 58556590



# KI im Handwerk



<b>VERANSTALTER</b>	<b>Holzbau Deutschland - Verband Hessischer Zimmermeister e.V.</b> Werner-Heisenberg-Str. 4 34123 Kassel
<b>TERMINE</b>	19.03.2024

In diesem Seminar möchten wir Ihnen die Grundlagen der künstlichen Intelligenz vermitteln und Ihnen zeigen, wie Sie diese in Ihrem Betrieb erfolgreich anwenden können.

Unser Fokus liegt dabei auf praxisnahen Anwendungsfällen, die Ihnen helfen, Ihre Arbeitsprozesse zu optimieren und neue Methoden kennenzulernen. Wir möchten Ihnen zeigen, wie KI Ihnen dabei helfen kann, effizienter zu arbeiten, Kosten zu senken und die Qualität Ihrer Arbeit zu verbessern.

Egal, ob Sie bereits Erfahrung mit künstlicher Intelligenz haben oder noch ganz am Anfang stehen - unser Seminar richtet sich an alle Interessierten. Unsere Experten werden Ihnen die Grundlagen verständlich erklären und Ihnen konkrete Beispiele aus der Zimmererbranche präsentieren.

<b>SEMINARINHALTE / DAUER</b>	<b>Themenfelder:</b> <ul style="list-style-type: none"> <li>• Einführung in Künstliche Intelligenz (KI) und deren Bedeutung im Handwerk</li> <li>• Anwendungsmöglichkeiten von KI im Zimmererhandwerk</li> <li>• Chancen und Herausforderungen bei der Implementierung von KI im Zimmererhandwerk</li> <li>• Praxisbeispiele</li> <li>• Ausblick auf zukünftige Entwicklungen und Trends im Bereich KI im Zimmererhandwerk</li> </ul>	<b>9:00 Uhr – 16:00 Uhr</b>
<b>REFERENT</b>	Alexander Hohbein	
<b>ZIELGRUPPE</b>	Inhaber, Geschäftsführer von (Holz)-Baubetrieben mit ausgewählten Mitarbeitern	
<b>KOSTEN</b>	220 € zzgl. MwSt. (inkl. Getränke und Verpflegung)	
<b>PRÜFUNG</b>	keine	
<b>HINWEIS</b>	 Bei Lehrgangsende erhalten die Absolventen von Holzbau Deutschland - Verband Hessischer Zimmermeister e. V. eine Teilnahmebescheinigung, die im Rahmen der „Meisterhaft-Initiative“ auf betrieblicher Ebene mit 1 FTW anerkannt ist.	

## BEI RÜCKFRAGEN ERREICHEN SIE UNS

✉ [sg@zimmerer-hessen.de](mailto:sg@zimmerer-hessen.de) ☎ 0561 - 82020381 FAX 0561 - 58556590



# Holzbau AV-Praxis – vom 3D Laserscan zur fertigen CAD Konstruktion



**VERANSTALTER** Holzbau Deutschland -  
**Verband Hessischer Zimmermeister e.V.**  
 Werner-Heisenberg-Str. 4  
 34123 Kassel

**TERMINE** Termine auf Anfrage

Zunehmend werden die Prozesse in der Arbeitsvorbereitung von Holzbaubetrieben durch digitale Technologien geprägt. Der Durchgängigkeit von Informations- und Datenflüssen fällt dabei eine große Bedeutung zu. Etablierte CAD-Programme und der anschließende CNC - Abbund sind in der AV von Holzbaubetrieben schon lange gelebte Wirklichkeit. Potenzial besteht vor allem noch bei der optimierten Einbindung von Datensätzen aus digitalen Aufmaßen in die vorhandenen CAD-Systeme.

In diesem Praxisseminar werden Lösungen zu diesem Themenfeld anhand eines praktischen Konstruktionsbeispiels unter Nutzung von 3D-Scan und Übertragung ins CAD (SEMA, CADwork) vorgestellt und am konkreten Bauwerk direkt vor Ort erprobt.

Gemeinsam mit den Teilnehmer/innen werden die Prozessschritte erarbeitet, diskutiert und mögliche Fallstricke erörtert.

**SEMINARINHALTE / DAUER** Kundenanforderungen klären, Technologie wählen **9:00 Uhr – 16:00 Uhr**

- Funktionsweise von 3D-Scannern (z.B. FARO)
- praktische Durchführung von Digitalaufmaßen am Bauobjekt,
- Datenübertragung des 3D-Scan in CAD Software (SEMA und cadwork)
- Bearbeitung der Daten im CAD (SEMA und cadwork)
- Aussprache, Diskussion der Konstruktionsergebnisse

**REFERENTEN** Fa. FARO, Fa. SEMA, Fa. CADwork, Sascha Brück (Bundesbildungszentrum)

**ZIELGRUPPE** AV-Mitarbeiter, Fach- und Führungskräfte im Holzbau

**KOSTEN** 280 € zzgl. MwSt. (inkl. Getränke und Verpflegung)

**PRÜFUNG** keine

**HINWEIS** Bitte bringen Sie ein Laptop mit der für Sie relevanten Software mit.



Bei Lehrgangsende erhalten die Absolventen von Holzbau Deutschland - Verband Hessischer Zimmermeister e. V. eine Teilnahmebescheinigung, die im Rahmen der „Meisterhaft-Initiative“ auf betrieblicher Ebene mit 1 FTW anerkannt ist.

**BEI RÜCKFRAGEN ERREICHEN SIE UNS**

✉ [sg@zimmerer-hessen.de](mailto:sg@zimmerer-hessen.de) ☎ 0561 - 82020381 FAX 0561 - 58556590

**DIREKT ZUR ANMELDUNG**



[www.bildung-holzbau.de](http://www.bildung-holzbau.de)

# cadwork

Einführungsschulung mit anschließender Probe-Installation

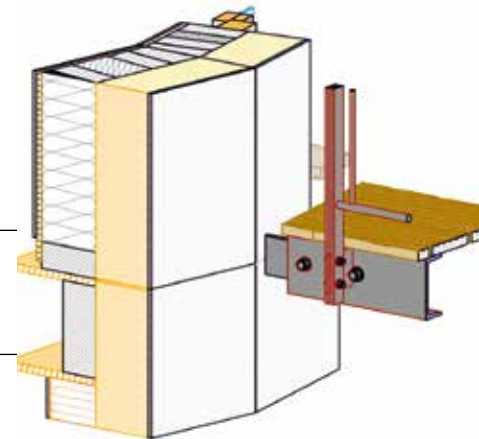

**VERANSTALTER** cadwork informatik Software GmbH  
Lavesstraße 4  
31137 Hildesheim

**TERMINE** 16. – 17.04.2024 oder  
15. – 16.04.2025

Dieser Kurs richtet sich an alle, die cadwork 2D- und 3D-Grundlagen erlernen möchten. Diejenigen, die noch keine cadwork-Lizenz haben, bekommen nach der Teilnahme an dieser Schulung eine kostenlose zweimonatige Probeversion inklusive Nutzung der Hotline.

**SEMINARINHALTE / DAUER**

- Grundlegendes zum Anlegen neuer Dateien
- Erstellen kleiner Übungen im Modul cadwork 3D mit anschließender Plan- und Listenausgabe
- Arbeiten mit frei definierbaren Arbeitsebenen und Ansichten
- Arbeiten mit Hilfslinien
- „Werkzeuge“ (Verschieben, Kopieren, Schneiden, Strecken, etc.)
- Erstellen von holz- und ingenieurbautypischen Verbindungen
- Einführung in die Arbeitsweise mit Katalogelementen
- Berechnung und Ausgabe von Produktionslisten
- Grundlagen der Planerstellung und der Planausgabe
- Arbeiten im cadwork 2D mit Layern und unterschiedlichen Maßstäben
- Einfügen von Linien, Flächen, Schraffuren und Texten
- Bemaßung von Zeichnungen
- Drucken

**2 Tage**

**REFERENT** Peter Stahn, cadwork Hildesheim

**VERANSTALTUNGORT** Kassel

**ZIELGRUPPE** Technische Leitung, Meister (Windows - Kenntnisse erforderlich)

**KOSTEN** 600 € zzgl. MwSt. (inklusive Verpflegung)

**PRÜFUNG** keine

**HINWEIS** Liste von Hotels oder Privatunterkünften kann angefordert werden.

**BEI RÜCKFRAGEN ERREICHEN SIE CADWORK**

✉ info@cadwork.de ☎ 05121 - 919990 FAX 05121 - 919960



# cadwork

## Grundlagen der Planausgaben



<b>VERANSTALTER</b>	<b>cadwork informatik Software GmbH</b> Lavesstraße 4 31137 Hildesheim
<b>TERMINE</b>	23.04.2024 oder 22.04.2025

Dieser Kurs richtet sich an alle, die vorher bereits die cadwork 2D- und 3D-Grundlagen erlernt haben. Es werden die vielseitigen Möglichkeiten der Planausgaben besprochen und gelehrt.

<b>SEMINARINHALTE / DAUER</b>	<ul style="list-style-type: none"><li>• Grundlagen der unterschiedlichen Planausgaben</li><li>• Manuelle Planausgaben mit Kurztasten</li><li>• Verwendung von Layoutzeichnungen (Vorlagedatei für eigene Einstellungen)</li><li>• Grundlagen des Ausgabeelementes</li><li>• Erstellen eigener Ausgabeelemente mit Ansichtszuweisungen</li><li>• Einstellungsmöglichkeiten in der Layoutzeichnung</li><li>• Erklärung der neuen Dialoge für die Planausgabe</li><li>• Grundeinstellungen für die Planausgabe Wand</li><li>• Funktionstastenbelegungen für die Planausgaben</li></ul>	<b>1 Tag</b>
<b>REFERENT</b>	Peter Stahn, cadwork Hildesheim	
<b>ZIELGRUPPE</b>	Technische Leitung, Meister (Windows - Kenntnisse erforderlich)	
<b>KOSTEN</b>	300 € zzgl. MwSt. (inklusive Verpflegung)	
<b>PRÜFUNG</b>	keine	
<b>HINWEIS</b>	Liste von Hotels oder Privatunterkünften kann angefordert werden.	

### BEI RÜCKFRAGEN ERREICHEN SIE CADWORK

✉ info@cadwork.de    ☎ 05121 - 919990    ☎ FAX 05121 - 919960



# Dietrich's Abbundprogramm

Basisschulung Einsteiger



<b>VERANSTALTER</b>	<b>Dietrich's Technology GmbH</b> Hauptstraße 37 D-85579 Neubiberg / München
<b>TERMINE</b>	25. – 26.01.2024 oder 20. – 21.03.2025

Dietrich's ist eine professionelle 3D CAD/CAM-Software für Abbund, Zimmerei, Industrie- oder Fertighausbau. Wer großen Wert auf eine modulare und individuelle Lösung für Planung, Konstruktion und Fertigung legt, die sich kontinuierlich den praktischen und sich ändernden Anforderungen im Holzbau anpasst, der ist bei uns richtig!

Bei unserem Seminar „Basisschulung Einsteiger“ vermitteln wir Ihnen, wie Sie mit Ihrem Holzbau-Programm klug und effizient arbeiten können. Sie lernen Funktionen kennen, die aufeinander aufbauen und üben deren richtige Anwendung. So werden Sie zum Dietrich's Experten und lernen die Grundlagen der digitalen Holzbau-Konstruktion!

Ihr Weg von der Projektverwaltung über die Profileingabe zum fertigen Dach inklusive Dachtragwerk.

**Grundkurs 2 Tage inkl. Leihlizenz mit einer Laufzeit von 3 Monaten.**

<b>SEMINARINHALTE / DAUER</b>	<p><b>1. Tag: Grundlagen der Eingaben in Profil und Übernahme ins Bauwerk</b></p> <ul style="list-style-type: none"> <li>• Projektverwaltung</li> <li>• Profil mit Ziegeleingabe</li> <li>• Gebäudeassistent</li> <li>• Ausgabe für Listen und Pläne</li> </ul> <p><b>2. Tag: Grundlagen der Eingaben im Bauwerk</b></p> <ul style="list-style-type: none"> <li>• Dachausmittlung</li> <li>• Flächenbereiche, Schalung und Beplankung</li> <li>• Dachtragwerkseingabe</li> <li>• Gauben</li> <li>• Ausgabe für Listen und Pläne</li> </ul>	<b>2 Tage</b>
-------------------------------	--	---------------

<b>REFERENT</b>	N.N., Dietrich's Technology GmbH
-----------------	----------------------------------

<b>VERANSTALTUNGSSORT</b>	Kassel
---------------------------	--------

<b>ZIELGRUPPE</b>	Technische Leitung, Meister (Windows - Kenntnisse erforderlich)
-------------------	---

<b>KOSTEN</b>	470 € zzgl. MwSt. (inklusive Mittagessen)
---------------	---

<b>PRÜFUNG</b>	keine
----------------	-------

<b>HINWEIS</b>	Liste von Hotels oder Privatunterkünften kann angefordert werden.
----------------	---

**BEI RÜCKFRAGEN ERREICHEN SIE UNS**

✉ [akademie@dietrichs.com](mailto:akademie@dietrichs.com) ☎ 089 - 614421 0 FAX 089 - 61442144

**DIREKT ZUR ANMELDUNG**

[www.bildung-holzbau.de](http://www.bildung-holzbau.de)

# Dietrich's Abbundprogramm

Aufbauschulung DICAM



<b>VERANSTALTER</b>	<b>Dietrich's Technology GmbH</b> Hauptstraße 37 D-85579 Neubiberg / München
<b>TERMINE</b>	21.03.2024 oder 27.03.2025

Dietrich's ist eine professionelle 3D CAD/CAM-Software für Abbund, Zimmerei, Industrie- oder Fertighausbau. Wer großen Wert auf eine modulare und individuelle Lösung für Planung, Konstruktion und Fertigung legt, die sich kontinuierlich den praktischen und sich ändernden Anforderungen im Holzbau anpasst, der ist bei uns richtig!

Bei unserem Seminar „Aufbauschulung DICAM“ vermitteln wir Ihnen, wie Sie mit Ihrem Holzbau-Programm und speziell dem Programmteil DICAM klug und effizient arbeiten können.

Sie lernen Funktionen kennen, die aufeinander aufbauen und üben deren richtige Anwendung. So werden Sie zum Dietrich's Experten und lernen die Grundlagen der digitalen Holzbau-Konstruktion!

Ihr Weg von der Definition von Arbeitsebenen über die freie Bauteileingabe und Eingabe von Bearbeitungen bis hin zur Ausgabe von Listen und Plänen.

**Aufbautraining DICAM 1 Tag inkl. Leihlizenz mit einer Laufzeit von 3 Monaten.**

<b>SEMINARINHALTE / DAUER</b>	<b>Grundlagen der Eingaben in DICAM / Konstruieren im freien Raum</b> • Arbeitsebenen • Bauteileingaben im Raum • Bearbeitungen an Bauteilen • Ausgabe für Listen und Pläne	<b>1 Tage</b>
<b>REFERENT</b>	N.N., Dietrich's Technology GmbH	
<b>VERANSTALTUNGORT</b>	Kassel	
<b>ZIELGRUPPE</b>	Technische Leitung, Meister (Windows - Kenntnisse erforderlich)	
<b>KOSTEN</b>	265 € zzgl. MwSt. (inklusive Mittagessen)	
<b>PRÜFUNG</b>	keine	
<b>HINWEIS</b>	Liste von Hotels oder Privatunterkünften kann angefordert werden.	

**BEI RÜCKFRAGEN ERREICHEN SIE UNS**

✉ [akademie@dietrichs.com](mailto:akademie@dietrichs.com) ☎ 089 - 614421 0 FAX 089 - 61442144



# SEMA

Grundlagenkurs Holzbau



<b>VERANSTALTER</b>	<b>Bundesbildungszentrum des Zimmerer- und Ausbaugewerbes g GmbH</b> Werner-Heisenberg-Str. 4 34123 Kassel
<b>TERMINE</b>	Termine auf Anfrage

Dieser Kurs richtet sich an alle, die mit der SEMA-Holzbausoftware einfache Dachstühle und Wände eingeben möchten. Der ideale Einstieg in die SEMA-Programm-Welt.

<b>SEMINARINHALTE / DAUER</b>	<p>Wie schnell und einfach der Einstieg in die umfangreiche SEMA-Programm-Palette sein kann, wird im ersten Seminarteil an einem einfachen Praxisbeispiel vermittelt:</p> <ul style="list-style-type: none"> <li>• abbundfertige Pfettendachprofile</li> <li>• eine Dachausmittlung mit Querbau und Gaube</li> <li>• die Sparrenlage mit Pfetten und Zangen</li> <li>• Sparrenlage mit Pfetten und Zangen</li> <li>• eine Holzrahmenbauwand</li> <li>• automatisch vermasste Produktionszeichnungen</li> <li>• Kalkulationsdaten für die Angebotserstellung sowie eine komplette Holzliste</li> </ul> <p>Der zweite Seminarteil setzt auf den Kenntnissen des Vortages auf und gibt einen Überblick über die gesamte SEMA-Programmfunktionalität an praxisnahen Beispielen:</p> <ul style="list-style-type: none"> <li>• einfaches, durchgängiges und homogenes Bedienkonzept für alle SEMA-Module</li> <li>• zentrale, anwendungsspezifische Bearbeitungsfunktionen</li> <li>• der „Rote Faden“ für Ihre zukünftige Arbeit mit SEMA</li> </ul> <p>Nach nur zwei Tagen intensiven Trainings haben Sie das Rüstzeug für eine erfolgreiche Planung Ihrer Objekte mit SEMA.</p>	<b>2 Tage</b>
-------------------------------	--	---------------

<b>REFERENT</b>	Zimmermeister und Dachdeckermeister Sascha Brück
<b>VERANSTALTUNGSSORT</b>	Kassel
<b>ZIELGRUPPE</b>	Technische Leitung, Meister (Windows - Kenntnisse erforderlich)
<b>KOSTEN</b>	550 €
<b>PRÜFUNG</b>	keine
<b>HINWEIS</b>	Liste von Hotels oder Privatunterkünften kann angefordert werden



**DIREKT ZUR ANMELDUNG** 



www.bildung-holzbau.de

**BEI RÜCKFRAGEN ERREICHEN SIE UNS**

✉ uc@bubiza.de

☎ 0561 - 9589727

FAX 0561 - 5851584



# S+S Abbundprogramm

Aufbaukurs

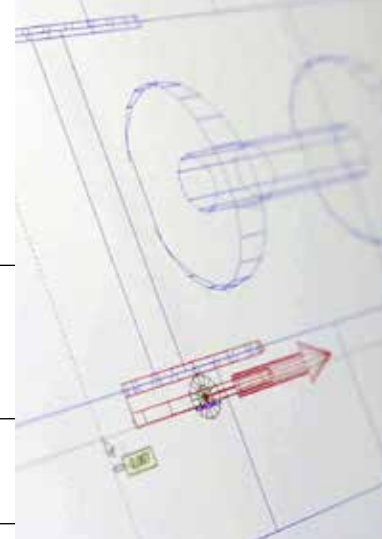

<b>VERANSTALTER</b>	<b>Bundesbildungszentrum des Zimmerer- und Ausbaugewerbes g GmbH</b> Werner-Heisenberg-Str. 4 34123 Kassel
<b>TERMINE</b>	10.02.2024 oder 08.02.2025

Der Referent Karsten Ziebart ist ein sehr versierter Praktiker mit eigenem Abbundzentrum. In diesem Workshop lässt er die Teilnehmer zunächst selbst nach Lösungen für knifflige Aufgabenstellungen suchen. Anschließend verrät er, wie es noch einfacher und effizienter gegangen wäre.

<b>SEMINARINHALTE / DAUER</b>	<ul style="list-style-type: none"> <li>• Neuerungen in der jeweils neuesten Version</li> <li>• Übungsaufgaben</li> <li>• 3D-CAD / CAM-Bearbeitungen</li> <li>• Tipps und Tricks</li> </ul> <p>Karsten Ziebart wird wieder die neueste Version zeitnah zur offiziellen Auslieferung vorstellen. (Schwerpunkte können von den Teilnehmern gesetzt werden. Vorab können eigene Aufgabenstellungen eingeschickt werden.)</p>	<b>1 Tag (ca. 8 U.-Std.)</b>
<b>REFERENT</b>	Bautechniker und Zimmerer Karsten Ziebart	
<b>ZIELGRUPPE</b>	Technische Leitung, Meister Windows - Kenntnisse erforderlich	
<b>KOSTEN</b>	275 €	
<b>PRÜFUNG</b>	keine	
<b>HINWEIS</b>	Liste von Hotels oder Privatunterkünften kann angefordert werden	



**BEI RÜCKFRAGEN ERREICHEN SIE UNS**

✉ [uc@bubiza.de](mailto:uc@bubiza.de)

☎ 0561 - 9589727

FAX 0561 - 5851584



# IMPRESSIONEN



# VERANSTALTUNGSAUSBLICK

## EBH - KONGRESS KÖLN

16. / 17.10.2024

Der EBH-Kongress in Köln-Gürzenich ist die größte Vortragsveranstaltung des Holzbaus in Deutschland. Seit über 15 Jahren besuchen über 700 Teilnehmer täglich die Veranstaltung. Eine begleitende Ausstellung gibt den Teilnehmern einen zusätzlichen Informationsüberblick über Neuigkeiten und Anwendungsbeispielen im Holzbau. Schwerpunktmäßig werden hier die Themen des verdichteten, urbanen Holzbaus behandelt. Aber auch andere Themen bis hin zu einem Rechtsblock findet man hier.

 [www.forum-holzbau.com/EBH](http://www.forum-holzbau.com/EBH)



## VERBANDSTAG VON HOLZBAU DEUTSCHLAND - VERBAND HESSISCHER ZIMMERMEISTER MIT KASSELER HOLZBAUKONGRESS 2024, KORBACH

19. / 20.04.2024

Die Frühjahrstagung der Hessischen Zimmermeister ist der Branchentreff aller organisierten Holzbauer Hessens, die den Austausch untereinander suchen. In 2024 findet der Verbandstag und Holzbaukongress in der Stadthalle Korbach statt. Es erwarten sie neben einer Vielzahl von Fachbesuchern und Ausstellern auch wieder interessante Beiträge namhafter Referenten rund um die ökologischste aller Bauweisen - den Holzbau.



## FACHKONGRESS HOLZBAU - MEHR MUT ZUM HOLZBAU!

Mit dem Fachkongress Holzbau in Hessen lädt pro holzbau hessen mit seinen Partnern jährlich zum intensiven Wissensaustausch ein. Mehrgeschossig, vielschichtig, hochwertig und zukunftsweisend sind die Themen. Prominent besetzt, mit international versierten Referenten.

Wir freuen uns auf 2024, seien auch Sie dabei!

 [www.pro-holzbau-hessen.de](http://www.pro-holzbau-hessen.de)

# TEILNAHMEBEDINGUNGEN

## 1. ANMELDUNGEN

Anmeldungen zu Kursen des Bundesbildungszentrums und der weiteren Veranstalter müssen schriftlich erfolgen. Sie werden in der Reihenfolge ihres Eingangs berücksichtigt. Ist ein Kurs bereits belegt, erhalten die Teilnehmenden (im Folgenden: TN) hierüber eine Nachricht. Nach Eingang der Anmeldung erhalten die TN binnen einer Woche eine schriftliche Anmeldebestätigung. Die Anmeldung gilt als verbindliche Belegung. Bei einer Verhinderung am ersten Tag des Kurses ist der Veranstalter rechtzeitig zu benachrichtigen.

## 2. ZAHLUNGSBEDINGUNGEN

Maßgebend sind die Kursgebühren zum Zeitpunkt der Kursteilnahme. Die TN haben die Kursgebühr unabhängig von den Leistungen Dritter gemäß Rechnungsstellung zu zahlen. Prüfungen werden gesondert berechnet. Die Nichtinanspruchnahme einzelner Unterrichtseinheiten / Stunden berechtigt nicht zu einer Ermäßigung des Rechnungsbetrages. Bei verspäteter Zahlung können TN vom Kurs ausgeschlossen werden (siehe Ziffer 5). Teilzahlung ist nur in Einzelabsprache in besonderen Fällen möglich.

## 3. RÜCKTRITT UND KÜNDIGUNG

Abmeldungen müssen schriftlich erfolgen; für die Einhaltung der Frist gilt der Eingang beim Anbieter. Ein Rücktritt ist bis 6 Wochen vor Beginn kostenfrei. Bis 8 Werktage vor Beginn sind 10 % der Gebühr, mindestens jedoch 40,- €, zu zahlen. Ab dem 7. Werktag vor Beginn wird die Gebühr bei Stornierung in Abhängigkeit von der Kursdauer berechnet:

- bei Kursen / Seminaren  $\leq$  50 Unterrichtsstunden die volle Gebühr
- bei Kursen  $>$  50 Unterrichtsstunden die anteilige Gebühr bis zum Eingang der Kündigung, mindestens jedoch 30 %.

Kosten für erhaltene oder bestellte Lehrmaterialien werden ohne Einschränkung fällig. Die Übertragung der Anmeldung auf andere, fachlich und persönlich geeignete Personen ist möglich. Diese Rücktrittsbedingungen gelten auch bei Nichtteilnahme ohne Stornierung.

## 4. VERBRAUCHERSCHLICHTUNG

Das Bundesbildungszentrum und die anderen Veranstalter beteiligen sich nicht an Verbraucherschlichtungsverfahren nach dem Verbraucherstreitbeilegungsgesetz.

## 5. AUSSCHLUSS VON DER TEILNAHME

Der Veranstalter ist berechtigt, TN in besonderen Fällen, z. B. wegen Zahlungsverzugs, Störung des Kurses oder ungebührlichen Verhaltens von der weiteren Teilnahme auszuschließen. Der Anspruch auf Zahlung der vollen Kursgebühr bleibt bestehen (siehe Ziffer 2).

## 6. HAFTUNG

Die Haftung für Schäden ist grundsätzlich ausgeschlossen. Dies gilt nicht, wenn der Schaden auf vorsätzlichem oder grob fahrlässigem Verhalten des Veranstalters oder dessen Erfüllungsgehilfen beruht.

## 7. PROGRAMMÄNDERUNGEN

Der Veranstalter kann vom Vertrag zurücktreten, wenn die Mindestzahl an TN nicht erreicht wird oder wichtige organisatorische Gründe vorliegen. Der Rücktritt wird gegenüber den TN spätestens 7 Tage vor Kursbeginn erklärt. Wird ein Kurs abgesagt, erhalten die TN bereits gezahlte Gebühren zurück. Weitere Schadensersatzansprüche werden vom Veranstalter ausgeschlossen. Der Veranstalter behält sich den Wechsel von Referenten und Verschiebungen bzw. Veränderungen des Programmablaufs vor.

## 8. TEILNAHMEBESCHEINIGUNGEN

Teilnahmebescheinigungen werden, bei allen Kursen nur dann ausgegeben, wenn vom TN mindestens 80 % der Kursdauer tatsächlich besucht wurden. Bei einer Teilnahme an 50 % bis 80 % der Kursdauer erhalten die TN Bescheinigungen mit Vermerk über die tatsächliche Anwesenheit.

## 9. DATENSCHUTZ, FOTOS, VIDEOS

Personenbezogene Daten werden vom Bundesbildungszentrum und den anderen Veranstaltern vertraulich und unter Beachtung der datenschutzrechtlichen Vorschriften behandelt. Die Erhebung, Verarbeitung, Nutzung und Speicherung dieser Daten erfolgen nur, soweit es zur Anbahnung oder Erfüllung des TN-Vertrages erforderlich ist. Für Kommunikation und online-Unterricht richten wir für alle TN Microsoft Office365- und Teams-Konten ein. Außer dem Namen werden dabei keine privaten Kontaktdaten gespeichert. Gastgebende Firmen können bei Exkursio-nen Angaben über die TN verlangen, ebenso Versicherungen zugunsten der TN und während des Kurses nutzbare Informationsportale (z. B. Infoline von Holzbau Deutschland). Die TN erklären sich mit der Herstellung von Fotos und / oder Videoaufzeichnungen ihrer Person zur Verwendung in Veröffentlichungen einverstanden. Eventuelle Einwän-de bezüglich der Weitergabe von Daten bzw. der Verwendung von Fotos und Videos teilen sie dem Veranstalter zu Beginn des Kurses formlos schriftlich mit. Weitere Details ergeben sich aus der gesonderten Datenschutzerklärung der jeweiligen Veranstalter, auf die hiermit ausdrücklich verwiesen wird.

## 10. HAFTUNG

Aus Schadensersatz haftet der Veranstalter – gleich aus welchem Rechtsgrund – nur bei Vorsatz oder grober Fahrlässigkeit. Darüber hinaus haftet der Veranstalter auch bei einfacher Fahrlässigkeit für Schäden aus der Verletzung des Lebens, des Körpers oder der Gesundheit sowie für Schäden aus der schuldhaften Verletzung einer wesentlichen Vertragspflicht. Weitergehende vertragliche und deliktische Ansprüche der TN sind ausgeschlossen. Der Veranstalter haftet weder für sich noch für seine Beschäftigten für die Nichterfüllung seiner Vertragsverpflichtungen oder Schäden, soweit diese auf höhere Gewalt, insbesondere Feuer, Wasser, Unwetter oder sonstige Naturereignisse, Explosion, Streik, Krieg, Aufruhr oder sonstige außerhalb des Verantwortungs- / Einflussbereiches des Veranstalters liegende Gründe zurückzuführen sind.

## 11. WIDERRUFSRECHT

Buchen Sie als Verbraucher (gemäß § 13 BGB) entgeltliche Veranstaltungen bei dem Veranstalter, so steht Ihnen ein Verbraucherwiderrufsrecht ergänzend zu diesen Teilnahmebedingungen zu. Sie haben das Recht, binnen vierzehn Tagen ohne Angabe von Gründen diesen Vertrag zu widerrufen. Die Widerrufsfrist beträgt vierzehn Tage ab dem Tag des Vertragsschlusses. Um Ihr Widerrufsrecht auszuüben, müssen Sie den Veranstalter mittels einer eindeutigen Erklärung (z. B. ein mit der Post versandter Brief, Telefax oder E-Mail) über Ihren Entschluss, diesen Vertrag zu widerrufen, informieren.

Sie können dafür eine Muster-Widerrufsvorlage aus dem Internet verwenden, die jedoch nicht vorgeschrieben ist. Zur Wahrung der Widerrufsfrist reicht es aus, dass Sie die Mitteilung über die Ausübung des Widerrufsrechts vor Ablauf der Widerrufsfrist absenden.

### FOLGEN DES WIDERRUFS:

Wenn Sie diesen Vertrag widerrufen, haben die Veranstalter Ihnen alle Zahlungen, die Sie von Ihnen erhalten haben, einschließlich der Lieferkosten (mit Ausnahme der zusätzlichen Kosten, die sich daraus ergeben, dass Sie eine andere Art der Lieferung als die von uns angebotene, günstigste Standardlieferung gewählt haben), unverzüglich und spätestens binnen vierzehn Tagen ab dem Tag zurückzuzahlen, an dem die Mitteilung über Ihren Widerruf dieses Vertrags bei uns eingegangen ist. Für diese Rückzahlung verwenden wir dasselbe Zahlungsmittel, das Sie bei der ursprünglichen Transaktion eingesetzt haben, es sei denn, mit Ihnen wurde ausdrücklich etwas anderes vereinbart; in keinem Fall werden Ihnen wegen dieser Rückzahlung Entgelte berechnet. Haben Sie verlangt, dass die Dienstleistungen während der Widerrufsfrist beginnen soll, so haben Sie einen angemessenen Betrag zu zahlen, der dem Anteil der bis zu dem Zeitpunkt, zu dem Sie uns von der Ausübung des Widerrufsrechts hinsichtlich dieses Vertrags unterrichten, bereits erbrachten Dienstleistungen im Vergleich zum Gesamtumfang der im Vertrag vorgesehenen Dienstleistungen entspricht.

## 12. ERFÜLLUNGORT UND GERICHTSSTAND

Erfüllungsort und Gerichtsstand für alle gegenseitigen Ansprüche ist Kassel.

## 13. RECHTSGÜLTIGKEIT

Sollten einzelne Teile dieser Bedingungen ihre Rechtsgültigkeit verlieren oder nicht rechtsgültig sein, treten dafür die gesetzlichen Bestimmungen in Kraft. Die restlichen Teile dieser Teilnahmebedingungen bleiben jedoch bestehen.



# IMPRESSUM

## Herausgeber:

Bundesbildungszentrum des Zimmerer- und Ausbaugewerbes gGmbH  
Werner-Heisenberg-Straße 4, 34123 Kassel  
Tel: +49 (0) 561 - 95 89 70, Fax: +49 (0) 561 - 58 51 58 4  
E-Mail: [info@bubiza.de](mailto:info@bubiza.de), Website: [www.bubiza.de](http://www.bubiza.de)

## Inhaltlich Verantwortliche i.S.d. §18 MStV:

Matthias Eisfeld, Alexander Hohbein, Helmard Neuenhagen

**Stand:** Dezember 2023

Änderungen und alle Rechte vorbehalten.

Die Urheberrechte dieser Druckschrift liegen vollständig bei der Bundesbildungszentrum des Zimmerer- und Ausbaugewerbes gGmbH. Ein Download oder Ausdruck dieser Veröffentlichung ist ausschließlich für den persönlichen Gebrauch gestattet. Alle darüber hinaus gehenden Verwendungen, insbesondere die kommerzielle Nutzung und Verbreitung, sind grundsätzlich nicht gestattet und bedürfen der schriftlichen Genehmigung.



[Zurück zum Inhaltsverzeichnis](#) →



# JETZT ZUR KURS- ANMELDUNG



 [www.bildung-holzbau.de](http://www.bildung-holzbau.de)



**Klimaneutral**

Druckprodukt

[ClimatePartner.com/12518-1907-1001](https://ClimatePartner.com/12518-1907-1001)